

**V O L V O**



# **Ceník Volvo XC60**



## OBSAH

Motorové varianty <b>Plug-in Hybrid</b>	2
Standardní výbava <b>Plug-in Hybrid</b>	4
Motorové varianty <b>Mild Hybrid</b>	19
Standardní výbava <b>Mild Hybrid</b>	21
Pakety	32
Audiosystémy a multimédia	34
Bezpečnost	36
Vnitřní volitelná výbava	38
Vnější volitelná výbava	39
Barvy	40
Kola	41
Čalounění a interiér	44
Obložení, volanty, řadicí páky	49
Rozměry	53
Prodloužená záruka	54
Optimalizace Polestar Engineered	55
Volvo Car Financial Services	56
Volvo Car Insurance	57

**CENÍK platný od 5. 2. 2024 (pro modelový rok MY25)**

Všechny uvedené ceny v tomto ceníku jsou včetně DPH 21 %.

**Plug-in Hybrid****MOTOROVÉ VARIANTY**

	zážehový Plug-in Hybrid		
Motor	T6 AWD	T8 AWD	Polestar Engineered
Válce	4	4	4
Výkon (kW/k) Točivý moment (Nm)	186+107/253+145 350+309	228+107/310+145 400+309	228+107/310+145 400+309
Převodovka	8stupňová Geartronic®	8stupňová Geartronic®	8stupňová Geartronic®

<b>ULTRA BLACK EDITION</b>	TE	<b>2 003 900 Kč</b>	<b>2 103 900 Kč</b>	-
<b>ULTRA Bright</b> (světlý motiv)	T8	<b>1 973 900 Kč</b>	<b>2 073 900 Kč</b>	-
<b>ULTRA Dark</b> (tmavý motiv)	TA	<b>1 973 900 Kč</b>	<b>2 073 900 Kč</b>	<b>2 248 900 Kč</b>
<b>PLUS BLACK EDITION</b>	TD	<b>1 868 900 Kč</b>	<b>1 968 900 Kč</b>	-
<b>PLUS Bright</b> (světlý motiv)	T3	<b>1 823 900 Kč</b>	<b>1 923 900 Kč</b>	-
<b>PLUS Dark</b> (tmavý motiv)	TR	<b>1 823 900 Kč</b>	<b>1 923 900 Kč</b>	-
<b>CORE</b>	T7	<b>1 713 900 Kč</b>	-	-
<b>ESSENTIAL</b>	T2	<b>1 678 900 Kč</b>	-	-
Varianta	Kód	246-H4xx-0D1-19	246-H7xx-0D1-19	246-H7P5-0D1-19

AWD = All Wheel Drive (pohon všech kol)

## MOTOROVÉ VARIANTY

	T8 AWD		T6 AWD	
Typ motoru:	2,0litrový řadový čtyřválec s plug-in hybridní technologií, benzínový s přepínáním turbodmychadlem / elektromotor vzadu		2,0litrový řadový čtyřválec s plug-in hybridní technologií, benzínový s přepínáním turbodmychadlem / elektromotor vzadu	
Převodovka:	8stupňová Geartronic®		8stupňová Geartronic®	
Rozsah naměřených hodnot od – do:	Nizká	Vysoká	Nizká	Vysoká
Spotřeba paliva, litry na 100 km (kombinovaná):	0,9	1,4	0,9	1,4
Emise CO <sub>2</sub> g/km:	22	32	22	32
Dojezd v čistě elektrickém režimu jízdy, km:	80	65	80	65
Nejvyšší výkon kW/k / otáčky/min.:	Benzín:	228 (310) 6 000	186 (253) 5 500	
	Electric:	107 (145) 15 900	107 (145) 15 900	
Nejvyšší točivý moment Nm / otáčky/min.:	Benzín:	400/3 000 - 4 800	350/2 500 - 5 000	
	Electric:	309/0 - 3 280	309/0 - 3 280	
Celkový systémový výkon:	455 k		350 k	
Kapacita baterie, kWh nominální / využitelná:	18,8 kWh / 14,7 kWh			
Výkon palubní nabíječky (OBC):	AC, 2 fáze / 6,4 kW			
Typ baterie / záruka:	Lithium-Ionová vysokonapěťová baterie, 400V / 8 let/160 000 km			
Doba nabíjení:	3 fázově (AC): 16A / do 3 h, 10A / do 4 h, 6A / do 7 h 1 fázově (AC): 16A / do 5 h, 10A / do 7 h, 6A / do 12 h			
Zrychlení 0–100 km/h, sekundy:	4,9		5,7	
Nejvyšší rychlost km/h:	180		180	
Palivová nádrž, litry:	71		71	
Objem zavazadlového prostoru v litrech (V211-2):	468		468	
Ekologická klasifikace:	Euro 6e		Euro 6e	

### POLESTAR ENGINEERED

Typ motoru:	2,0litrový řadový čtyřválec s plug-in hybridní technologií, benzínový s přepínáním turbodmychadlem / elektromotor vzadu			
Převodovka:	8stupňová Geartronic®			
Rozsah naměřených hodnot:	Nizká	Vysoká		
Spotřeba paliva, litry na 100 km (kombinovaná):	0,9	1,4		
Emise CO <sub>2</sub> g/km:	22	32		
Dojezd v čistě elektrickém režimu jízdy, km:	80	65		
Nejvyšší výkon kW/k / otáčky/min.:	Benzín:	228 (310) 6 000		
	Electric:	107 (145) 15 900		
Nejvyšší točivý moment Nm / otáčky/min.:	Benzín:	400/3 000 - 4 800		
	Electric:	309/0 - 3 280		
Celkový systémový výkon:	455 k			
Kapacita baterie, kWh nominální / využitelná:	18,8 kWh / 14,7 kWh			
Výkon palubní nabíječky (OBC):	AC, 2 fáze / 6,4 kW			
Typ baterie / záruka:	Lithium-Ionová vysokonapěťová baterie, 400V / 8 let/160 000 km			
Doba nabíjení:	3 fázově (AC): 16A / do 3 h, 10A / do 4 h, 6A / do 7 h 1 fázově (AC): 16A / do 5 h, 10A / do 7 h, 6A / do 12 h			
Zrychlení 0–100 km/h, sekundy:	4,9			
Nejvyšší rychlost km/h:	180			
Palivová nádrž, litry:	71			
Objem zavazadlového prostoru v litrech (V211-2):	468			
Ekologická klasifikace:	Euro 6e			

**Veškeré technické údaje mohou být předmětem změny.** Pokud máte zájem o nejaktuálnější informace, kontaktujte prosím svého autorizovaného dealera Volvo.

Hodnoty pro zde udávanou spotřebu paliva a emise CO<sub>2</sub> byly stanoveny dle metodiky celosvětového harmonizovaného testu lehkých vozidel WLTP (Worldwide Harmonized Light Vehicles Test Procedure), přičemž jsou měřeny také v souladu s testovací procedurou RDE (Real Drive Emission) zaměřující se na zjištění emisí v reálných jízdních podmínkách. Zde obsažené informace se netýkají jediného vozidla a nejsou součástí žádné konkrétní nabídky, ale slouží pouze pro účely srovnání mezi různými typy vozidel a jejich pohonu. Týkají se pak vozidla se základní výbavou. Volitelná velikost kol a pneumatik, jakož i volitelná speciální výbava vozu může ovlivnit a zvýšit výslednou hodnotu spotřeby a emisí. V konfigurátoru nových vozů Volvo jsou k dispozici vždy konkrétní hodnoty emisí a spotřeby dle výsledné zvolené konfigurace vozu. Více informací naleznete zde: <https://www.volvocars.com/cz/konfigurovat>

Všechny uvedené motory splňují požadavky emisní normy EURO 6e.



## STANDARDNÍ VÝBAVA

### BEZPEČNOST

#### Pokročilé asistenční systémy řidiče (ADAS)

##### Bezpečnostní asistenční systémy:

- **Systém pro předcházení a zmírnění kolizí s funkcí automatického brzdění** – bez ohledu na to, zda je den, či noc, dokáže rozpoznat vozidla, chodce, cyklisty a velká zvířata, na které upozorňuje prostřednictvím světelných a zvukových výstrah, případně pulzováním v brzdovém pedálu, přičemž předem připraví brzdový systém, a pokud je to nutné, začne brzdit plnou brzdovou silou. Jeho součástí je **funkce zabrzdění v křižovatce při hrozící srážce s protijedoucím vozidlem při odbočení**. Dále je to **ochrana před srážkou s protijedoucím vozidlem ve vedlejším pruhu** – pokud rozpozná, že jste s vozem přejeli vodorovné značení jízdního pruhu a hrozí zkřížení cesty protijedoucím vozidlu, automaticky zasáhne do řízení, aby Vás vrátil zpět (aktivní mezi 60–140 km/h). Obsahuje také **zmírnění čelní srážky s protijedoucím vozidlem s aut. podporou brzdění**. Pokud se jiný vůz objeví v protisměru vašeho jízdního pruhu a čelní náraz je nezvratný, systém použije automaticky brzdovou sílu pro odvrácení nebo zmírnění jeho důsledků.
- **Systém asistence řízení při riziku sjetí a jeho dopadu v případě nechtěného opuštění vozovky (Run Off Road Mitigation)** – může pomoci řidiči snížit riziko, že vozidlo náhodou vyjede z vozovky – tato dílčí funkce aktivně řídí vozidlo zpět na cestu. Zásah nastává ve dvou úrovních: Pouze asistence řízení a Asistence řízení s aktivací brzd. Aktivace brzd pomáhá v situacích, kdy samotná asistence řízení nestačí. Brzdná síla se adaptuje automaticky v závislosti na okolnostech sjetí v daný okamžik. Tato funkce je aktivní v intervalu rychlostí 65-140 km/h na silnicích s jasně viditelným značením jízdních pruhů/čarami, které detekuje kamera. Pokud by vozidlo mělo opustit krajnici, systém vozidlo řídí zpět na vozovku a pokud zásah do řízení nestačí, aktivují se rovněž brzdy. Pokud vozidlo nechtěně opustí vozovku, může dojít k aktivaci bezpečnostních pásů a případně i deformačních zón ve spodní části předních sedádků, které umožní absorbovat vertikální energii dopadu působící zejména na bederní páteř.
- **Systém udržení vozidla v jízdním pruhu (Lane Keeping Aid)** – aktivně pomáhá jemnými zásahy do řízení vrátit vozidlo do původního jízdního pruhu, pokud z něj vozidlo vyjíždí, protože se řidič přestal koncentrovat nebo nemá z jiného důvodu vozidlo pod kontrolou (aktivní mezi 65–180 km/h).
- **Systém propojené bezpečnosti (Connected Safety)** – zahrnuje upozornění na výstražná světla spuštěná panickým brzděním, nebo jejich aktivací; spolu s upozorněním na kluzkou silnici a nebezpečí ztráty adheze. Pokud k takové situaci dojde, informace se odešle na cloud a následně všem vozům v okolí, které jsou k němu připojené (varování sdílí i nákladní vozy Volvo). Komunikační rozhraní vozu tak s předstihem zobrazí varování řidiči.
- **DDAW – Varování před ospalostí a ztrátou pozornosti řidiče** – uživatelsky a projevem systému v podobě „šálku kávy“ shodně se stávající std. funkcí našich vozů Systém kontroly pozornosti řidiče (Driver Alert Control), pouze s vyspělejší senzorikou/algoritmem.
- **Systém detekce dopravního značení (Road Sign Information)**
- **Systém upozornění na bezpečný odstup** – pokud tempomat není aktivní (pouze s Head-up displejem)
- **Tempomat**
- **ISA (Automatický omezovač) – Inteligentní asistent rychlosti**  
Předcházení nehodám souvisejícím s překročením rychlosti je pro společnost Volvo Cars prioritní oblastí bezpečnosti. Automatický omezovač rychlosti je navržen tak, aby pomáhal řidiči zabránit neúmyslnému překročení rychlosti. Vůz nepřetržitě snímá dopravní značení společně s mapovými podklady. Když řidič překročí rychlostní limit, může být upozorněn buď zvukovým signálem, nebo si může vyzkoušet, jak se vůz automaticky přizpůsobí povolené rychlosti. Automatický omezovač rychlosti (pouze zvukové upozornění) je aktivní i při zapnutém systému Pilot Assist. Asistent rychlosti se automaticky aktivuje při rychlosti vyšší než 20 km/h. V případě potřeby jej však lze snadno dočasně zrušit rychlým sešlápnutím plynového pedálu. Řidič si může systém přizpůsobit v menu nastavení: je možné zvolit pouze zvuková upozornění nebo pouze automatické přizpůsobení rychlosti. Funkci je také možné deaktivovat během jízdy.
- **Ponárazové brzdění** – po nárazu, při kterém došlo k aktivaci předpínačů bezpečnostních pásů a/nebo jednoho či více airbagů a/nebo po rozpoznání srážky většího zvířete, se automaticky aktivují brzdy.
- **Upozornění na možnost pokračovat v jízdě (Ready to Drive Notification)** – smyslem funkce je informovat řidiče, že nastal čas se rozhlédnout a opět pokračovat v jízdě, protože se vůz vpředu dal opět do pohybu.

## STANDARDNÍ VÝBAVA

### BEZPEČNOST

Airbag hlavy a ramen pro vnější sedadla – nafukovací clona

Airbagy řidiče, spolujezdce a airbag kolen řidiče

Airbagy „SIPS“ (unikátní boční airbagy řidiče i spolujezdce)

Bezklíčové startování

Bezpečnostní sloupek řízení nastavitelný v obou osách

Centrální zamykání s dálkovým ovládáním a indikační diodou v obou předních dveřích, s možností nastavení postup. odemčení ve 2 krocích

**Deaktivace vysokonapěťové baterie** – v případě aktivace bezpečnostních zádržných systémů dochází k úplnému odpojení baterie

Doprovodné osvětlení – osvětlení pro bezpečnou cestu od vozu

Držák parkovacích lístků

Elektrická parkovací brzda s aut. uvolněním jízdou

**ELEKTRONICKÉ ŘÍZENÍ STABILITY – jedná se o systém dynamického řízení stability vozu, které obsahuje:**

**Aktivní řízení stáčitosti vozidla:** snímá změny úhlu stáčitosti /smyku pomocí dvou typů senzorů – v jakém směru se vůz skutečně pohybuje vs. úhel natočení volantu, kam chcete jet. Hodnoty jsou stále porovnávány, a pokud dochází ke smyku, přibrzdí jedno nebo více kol takovým způsobem, aby se vůz vrátil do směru, kam je natočen volant.

**Asistent stability přívěsu:** při jízdě s přívěsem nebo s karavanem redukuje nebezpečí ztráty stability nebo pohyb rozvlněním.

**Logika regulace nedotáčitosti:** reguluje nedotáčitost – tendenci vozidla jet v zatáčkách rovně.

**Doporučení, jakým směrem řídit:** při brzdění v podmínkách, kdy je adheze na jedné straně vozu nižší než na straně druhé, vzniká riziko přetočení/smyku vozu. Aby se předešlo smyku, vůz včas informuje řidiče, jakým směrem kontrolovat volantem. To se děje pomocí automatického zásahu do řízení vozu – natočením volantu správným směrem.

**Dynamické řízení distribuce točivého momentu:** zlepšuje směrovou charakteristiku vozu jeho přenesením z hnaného kola ztrácejícího trakci na druhé kolo stejné nápravy při vyjíždění ze zatáčky. U AWD platí pro obě nápravy.

**Pokročilé řízení stability:** sleduje a reaguje na rychlost bočního zrychlení a tendenci vozidla k převrácení.

**Řízení boční stability:** sleduje míru naklonění vozu např. v zatáčce (a další parametry). Pokud naklánění vzroste do bodu, kde by mohlo dojít k převrácení vozidla, systém RSC zmenší poloměr dráhy vozidla, aby se naklánění zmenšilo.

Elektronicky řízený systém pohonu všech kol včetně stálé trakce, pohon zadní nápravy elektromotorem

Elektronický imobilizér

Funkce automatického zamykání vozu za jízdy

Funkce okamžitého – „panického“ – spuštění alarmu na dálkovém ovladači centrálního zamykání

**Hill Descent Control** (Asistent pro bezpečný sjezd prudkého svahu) – může být aktivován stiskem tlačítka před rozjezdem dopředu nebo dozadu v prudkém svahu, a to především na kluzkém nebo jinak náročném povrchu

**Hill Start Assist** (Asistent pro rozjezd do svahu) s funkcí Auto hold (pomáhá s rozjezdem ve svahu se sklonem > 3 % a umožňuje řidiči pustit po zastavení např. na semaforu nebo před křižovatkou brzdový pedál, přičemž brzdná síla zůstane zachována)

Inteligentní informační systém řidiče (IDIS) - vůz v situaci vyžadující plnou pozornost řidiče, podrží po dobu 5 vteřin příchozí hovor a potlačí zobrazení méně závažných výstražných hlášení a SMS. Pokud situace trvá déle než 5 vteřin, je příchozí hovor odmítnut a SMS a další zprávy nebudou zobrazeny

iTPMS – systém monitorování tlaku v pneumatikách vč. WBL (varování dle polohy)

Mechanický dětský zámek zadních dveří

Odvětrávané kotoučové brzdy na všech kolech, vpředu 18“, vzadu 17“

Progresivní el. posilovač řízení s proměnlivou charakteristikou v závislosti na rychlosti

Přístupové uvítací osvětlení - osvětlení pro cestu k vozu

**Roll-Over Protection System** (ROPS, Systém komplexní ochrany v případě převrácení vozu) – mimo vysokopevnostní klece a unikátní konstrukce střechy, která chrání posádku při převrácení, se dle vstupních signálů ze senzorů sledujících zrychlení a rychlost klopení vyhodnotí závažnost dopravní nehody a typ nárazu a potřebná reakce, jíž může být aktivace některých ochranných systémů. Systém dále odemkne dveře, aktivují se předpínače bezpečnostních pásů, airbagy hlavy a ramen.

Sada pro opravu pneumatik, výstražný trojúhelník

Servisní interval 30 000 km pro všechny motorizace

## STANDARDNÍ VÝBAVA

### BEZPEČNOST

**Side Impact Protection System (SIPS, Systém komplexní ochrany v případě bočního nárazu)** – unikátní vysokopevnostní klec chrání posádku je vyrobena z oceli tvářené za tepla a legované bórem coby nejpevnějšího dostupného materiálu, který chrání osoby uvnitř při všech typech dopravních nehod. V případě kolize pomohou přední a zadní deformační zóny pohltit energii nárazu, čímž dojde ke snížení dopadu na cestující uvnitř vozu. Mohou se aktivovat následující ochranná zařízení: předpínače bezpečnostních pásů, airbagy hlavy a ramen.

**SYSTÉM KONTROLY TRAKCE – snižuje prokluz kol a zlepšuje směrovou stabilitu vozidla; obsahuje:**

**Systém kontroly prokluzu:** předchází prokluzu (pozitivnímu) hnaných kol při zrychlování vozidla

**Systém kontroly tahu motoru:** předchází prokluzu (negativnímu) hnaných kol při zpomalování vozu

**Systém kontroly trakce:** redukuje prokluz hnaných kol přenesením točivého momentu z hnaného kola ztrácejícího trakci na druhé kolo stejné nápravy při zrychlování na rovině

**Systém preventivní ochrany v případě nechtěného opuštění vozovky** (funguje také v případě převrácení vozidla) vč. předběžné aktivace předpínačů bezpečnostních pásů a aut. odemčení všech dveří, schopnosti předních sedadel absorpce nárazu ve vertikálním zatížení páteře a uvolnění brzdového pedálu

**Systém regulace brzdového světla (SLC)** – obsahuje regulaci běžného brzdového světla (BLC) pro správné a včasné rozsvícení dle pohybu pedálu a zatížení brzdy + regulaci nouzového brzdového světla (EBL), která aktivuje výrazné blikání pro výstražná i brzdová světla při panickém/aut. brzdění.

**Systém regulace zpomalování (VDC)** – komplexní systém pro bezpečné, stabilní a kontrolované snižování rychlosti vozu způsobem vhodným pro danou situaci, který zahrnuje:

- Brzdový asistent
- Elektronická distribuce brzdného účinku
- Optimalizace brzdné vzdálenosti
- Podpora maximálního brzdného účinku
- Podpora postupného vyvíjení brzdné síly
- Pohotovostní příprava brzdového systému
- Protiblokovací brzdový systém
- Regenerativní brzdění
- Snížení vzdálenosti pro zastavení
- Ukazatel množství brzdové kapaliny

Třetí brzdové světlo (LED) integrované v zadním střešním spojleru

Úchyty ISOFIX na zadních vnějších sedadlech (2x)

Upozornění na používání bezpečnostních pásů na všech sedadlech

Vypínač airbagu na straně spolujezdce

WHIPS (systém ochrany proti hyperflexi krční páteře na předních sedadlech)

Zadní mlhová světla

### VAROVÁNÍ

- Bezpečnostní funkce vozidla představují doplněk podpory řidiče, který má usnadnit jízdu a zvýšit bezpečnost během jízdy - tyto funkce nedokáží reagovat ve všech dopravních podmínkách, při jakémkoliv počasí a u jakéhokoliv stavu vozovky.
- Řidiči doporučujeme přečíst všechny kapitoly v Uživatelské příručce k vozu, které souvisejí s těmito funkcemi, a seznámit se se všemi okolnostmi např. s jejich omezeními a s tím, co by měl řidič vědět před tím, než je začne používat.
- Funkce podpory řidiče nenahrazují ostražitost a úsudek řidiče. Za bezpečnou jízdu vozidla odpovídající rychlostí s vhodnou vzdáleností k ostatním vozidlům a v souladu s platnými dopravními předpisy a pravidly nese odpovědnost vždy řidič.

### PŘEVODOVKA

8stupňová automatická převodovka Geartronic®

## STANDARDNÍ VÝBAVA

### VNITŘNÍ VÝBAVA ESSENTIAL

10A dobíjecí kabel Schuko 2. generace, 7m

12V zásuvka v zavazadlovém prostoru

**9" dotykový displej středové konzoly**

**12,3" nový progresivní displej komunikačního rozhraní řidiče s rozdílnými vizuálními režimy**

3ramenný volant v provedení Tailored, čalouněný bez použití kůže s Uni Deco lemováním (ovladače v tmavém provedení Charcoal)

**Aktivní kontrola zvuku** - eliminuje nežádoucí ruchy pronikající do prostoru pro cestující

**Audiosystém „High Performance“**, 220 W, 10 reproduktorů: v každých z obou předních dveří 1× výškový reproduktor (25 mm); 1× středopásmový reproduktor (80 mm) a 1× basový reproduktor (165 mm); v každých z obou zadních dveří 1× výškový reproduktor (25 mm) a 1× basový reproduktor (165 mm).

Sdílení přes Wi-Fi / Bluetooth – datové párování s chytrým telefonem, internetové rádio, internetové aplikace, 2× USB-C vpředu, 2× USB-C vstup v zadní části středového tunelu, HF Bluetooth, Audio Streaming, elektronický návod k obsluze vozu

Subwoofer: 250mm basový reproduktor, plně integrovaný do LZ podběhu vozu

**Automatická dvouzónová klimatizace ECC, obsahuje systém CleanZone – automatické pokročilé čištění vzduchu AQS**, zahrnující čidlo vlhkosti. Systém využívá pokročilou multifiltraci obsahující aktivní uhlí a pylový filtr, což s funkcí automatické recirkulace zabraňuje pronikání nepříjemných pachů a znečištění do prostoru pro cestující. Vzdáleně, pomocí Volvo Cars aplikace lze využít funkcí teplotní přípravy vozu před odjezdem.

Čtyři chromovaná úchytná oka v každém rohu zavazadlového prostoru, sklopná

Dekoratívni obložení interiéru z rozbrušovaného hliníku Iron Ore

Dešťový senzor pro aut. stírání čelního skla s plynulou regulací (vč. možnosti man. nastavení cyklovače)

Dělená úložná přihrádka pod podlahou zavazadlového prostoru

Elektrická dětská pojistka zadních dveří a oken

Elektrická zásuvka pro nabití akumulátoru vozidla (PHEV)

Elektrické ovládání předních a zadních oken (s funkcí auto-up/auto-down)

Elektricky nastavitelná bederní opěrka s možností nastavení ve 2 směrech, přední sedadla

Hlavice řadicí páky aut. převodovky el. řazení Shift by Wire, čalouněná bez použití kůže

**Klíč s dálkovým ovládáním ve standardním provedení a ORANGE CARE KEY s možností nastavení limitace max. rychlosti**

Kovové lišty dveřních prahů VOLVO (vpředu)

Kryt zavazadlového prostoru, manuálně ovladatelný

Loketní opěrka vpředu, s držáky nápojů a úložným prostorem

Loketní opěrka vzadu, s držáky nápojů

Manuálně nastavitelné sedadlo řidiče s nastavením náklonu opěradla a el. nastavením výšky

Manuálně nastavitelné sedadlo spolujezdce s nastavením náklonu opěradla a el. nastavením výšky

Manuálně nastavitelné ztlumení podsvícení přístrojů palubní desky a interiéru

Manuálně sklopná sedadla ve 2. řadě, dělená v poměru 60/40, s elektricky sklopnými hlavovými opěrkami

Multifunkční volant s ovládacími prvky audiosystému

**Nastavení jízdních režimů HYBRID, PURE, AWD, POWER, OFF ROAD** – umožňuje pomocí centrálního dotykového displeje jednoduše měnit společné nastavení pro klimatizaci, displej řidiče a charakteristiku pohonu všech kol skrze odezvu plynového pedálu, motoru, převodovky, brzd a posilovače řízení, odpružení kol a změnu světlé výšky vozu (pokud je zvolena opce č. 1000 - Systém vzduchového odpružení pro všechna 4 kola + aktivní podvozek Four-C)

Nezávislý vysokonapěťový ohřev vozu (HVCH)

## STANDARDNÍ VÝBAVA

### VNITŘNÍ VÝBAVA ESSENTIAL

#### Nový infotainment Google Android Automotive OS, zahrnuje:

- balíček digitálních služeb obsahující integrovanou navigaci Google Maps, hlasové ovládání Google Assistant (zatím ne v ČJ, bude uvedeno dle Google) a Google Play Market pro okamžitý přístup k palubním aplikacím (Vč. předplatného na 4 roky a potřebného datového přenosu pro fungování uvedených služeb v ceně. Před koncem předplatného bude nabídnuta možnost prodloužení nebo obnovení poskytovaných služeb na základě aktuálního předplatitelského poplatku.)

- **aktualizace SW vozu vzdáleným přístupem** (OTA, Over-the-Air)

- **Volvo On Call** – systém aut. nouzového volání v případě nehody, volání asistenční služby v nouzi na cestě, k dispozici nová **Volvo Cars aplikace** do mobilního telefonu pro vzdálené ovládání a monitorování vybraných funkcí vozu atd.

Více informací naleznete zde: <https://www.volvocars.com/cz/v/volvo-cars-app>

Rozhraní pro integraci chytrého telefonu CarPlay

Bezdrátové dobíjení mobilního telefonu s možností zap./vyp.

Ochranná síť zavazadlového prostoru, snímatelná

Ochranný plastový kryt prahu zavazadlového prostoru

Osvětlení interiéru zahrnuje stropní konzoly s bodovým osvětlením vpředu, kosmetická zrcátka, náladové osvětlení vpředu, středový tunel - úložný prostor vzadu, schránka spolujezdce, prostor pro nohy vpředu, osvětlení zavazadlového prostoru

**Plug-in hybridní pohonné ústrojí (Li-On 400 V/18.8 kWh), zadní náprava – pohon elektrický motor 145 k/309 Nm**  
Pokročilý palubní počítač

**Prodloužená záruka pro baterii PHEV do 8 let/160 000 km (std 5 let/100 000 km)**

**Rádio pro příjem digitálního vysílání DAB**

Sedadla Comfort s čalouněním Textil/Vinyl v provedení Charcoal

Textilní koberečky 1. a 2. řada sedadel

Ukazatel venkovní teploty a hodin

Vnitřní a vnější zpětná zrcátka s automatickou změnou odrazivosti



## STANDARDNÍ VÝBAVA

### VNĚJŠÍ VÝBAVA ESSENTIAL

18" kola z lehké slitiny, s 5 dvojitými paprsky s výbrusy v provedení Diamond Cut, černá Black, pneumatiky 235/60

Dynamicky laděný podvozek DYNAMIC

Elektricky nastavitelná a vyhřívaná vnější zpětná zrcátka

Elektricky sklopná vnější zpětná zrcátka

**Kamera parkovacího asistenta vč. zadního parkovacího asistenta 3. generace s podporou automat. brzdění při couvání**

**LED světlomety, potkávací světla s aut. spínáním dálkových světel AHB, světla pro denní svícení v provedení Thorova kladiva (LED DRL), stand. světelný výkon**

Ostříkovač trysky čelního skla AQUABLADES; v každém ramínku stěrače jsou plně integrovány trysky po celé jeho délce  
Palivová nádrž o objemu 71 l

Panoramatické střešní okno, vpředu el. otevíratelné vč. elektricky ovládané sluneční rolety

Příprava pro instalaci tažného zařízení

Směrová LED světla integrovaná v krytech vnějších zpětných zrcátek a v předních a zadních světlech

Střešní anténa

Tónovaná skla, zabarvení 25 %

Vyhřívaná vnější zpětná zrcátka a zadní okno (společná aktivace)

**Výstražný zvukový systém AVAS** (akusticky upozorňuje na pohyb vozu do 20km/h)

Znak motoru na dveřích zavazadlového prostoru

#### Designové provedení:

- maska chladiče s vertikálními žebry s dvojitým chromovaným vsazením, ve vysoce lesklé černé mřížce High Glossy Black
- vnější zpětná zrcátka s kryty v barvě vozu
- barevně sladěné kliky dveří
- integrované střešní ližiny v kovově lesklém provedení
- lakovaný, barevně sladěný nárazník vpředu i vzadu vč. prahů
- přední nárazník s bočními otvory sání vzduchu v černém provedení s ozdobnými chromovanými prvky
- chromovaná lišta pod spodním a bočními otvory sání vzduchu
- chromovaná dekorativní lišta ve spodní části dveří
- vsazení v zadním nárazníku v barvě karoserie s novou chromovanou lištou
- lemování bočních oken v chromovaném dekorativním provedení

---

## STANDARDNÍ VÝBAVA

---

### **CORE (zahrnuje ESSENTIAL)**

**Automatická dvouzónová klimatizace ECC, obsahuje systém CleanZone – automatické pokročilé čištění vzduchu AQS,** zahrnující senzor prachových částic PM 2.5 a čidlo vlhkosti. Systém primárně využívá ionizaci vzduchu a následně pokročilou multifiltraci obsahující aktivní uhlí, pylový filtr a filtr zachycující nejjemnější prachové částice, což s funkcí automatické recirkulace zabraňuje pronikání nepříjemných pachů a znečištění do prostoru pro cestující. Aktivní funkce je indikována na centrálním dotykovém displeji spolu s hodnotou vyjadřující aktuální čistotu vzduchu v kabině. Vzdáleně, pomocí Volvo Cars aplikace lze využít funkci teplotní přípravy vozu, později doplněné funkcí vyčištění vzduchu před odjezdem a údaji o znečištění vně vozidla (displej) vč. pylového zpravodajství (displej + VC app).

**Bezklíčový přístup s dálkovým ovládním – obsahuje systém dálkového odemčení dveří zav. prostoru**

Elektrické ovládání dveří zavazadlového prostoru

**Kamera parkovacího asistenta vč. předního a zadního parkovacího asistenta 3. generace s podporou automat. brzdění při couvání**

---

## STANDARDNÍ VÝBAVA

---

### **PLUS - motiv BRIGHT (zahrnuje CORE)**

19" kola z lehké slitiny s 5 dvojitými paprsky s výbrusy v provedení Diamond Cut, černá Black, pneumatiky 235/55  
 3ramenný volant v provedení Tailored, čalouněný bez použití kůže s Uni Deco lemováním (ovladače v leskle černém provedení Piano Black)

#### **Dekorativní kovové obložení interiéru Metal Mesh**

Elektricky nastavitelná bederní opěrka s možností nastavení ve 4 směrech, přední sedadla

Elektricky nastavitelné sedadlo řidiče a spolujezdce vč. prodloužení sedáků, s pamětí pozice vnějších zpětných zrcátek a sedadla (paměť i pro spolujezdce)

Ochranný kovový kryt prahu zavazadlového prostoru

**Osvětlení interiéru nejvyšší úrovně** (zahrnuje základní úroveň + stropní konzoly s bodovým osvětlením vpředu i vzadu, náladové osv. stropu a dveří vpředu a vzadu, dveře a odkládací prostory dveří vpředu a vzadu, nástupní prostor vpředu i vzadu, nohy vpředu i vzadu, držáky nápojů vpředu, palubní deska, provozní osvětlení dveří zavazadlového prostoru)

#### **Sedadla Comfort čalouněná kůží MORITZ**

Vyhřívání přední a zadní sedadla

Vyhřívání volant

## STANDARDNÍ VÝBAVA

### PLUS - motiv DARK (zahrnuje CORE)

19" kola z lehké slitiny s 5 dvojitými paprsky s výbrusy v provedení Diamond Cut, černá Black, pneumatiky 235/55  
3ramenný volant v provedení Tailored, čalouněný bez použití kůže s Uni Deco lemováním (ovladače v leskle černém provedení Piano Black)

#### Dekoratívni kovové obložení interiéru Metal Mesh

Elektricky nastavitelná bederní opěrka s možností nastavení ve 4 směrech, přední sedadla

Elektricky nastavitelné sedadlo řidiče a spolujezdce vč. prodloužení sedáků, s pamětí pozice vnějších zpětných zrcátek a sedadla (paměť i pro spolujezdce)

Ochranný kovový kryt prahu zavazadlového prostoru

**Osvětlení interiéru nejvyšší úrovně** (zahrnuje základní úroveň + stropní konzoly s bodovým osvětlením vpředu i vzadu, náladové osv. stropu a dveří vpředu a vzadu, dveře a odkládací prostory dveří vpředu a vzadu, nástupní prostor vpředu i vzadu, nohy vpředu i vzadu, držáky nápojů vpředu, palubní deska, provozní osvětlení dveří zavazadlového prostoru)

#### Sedadla Comfort čalouněná kůží Moritz

Vyhřívání přední a zadní sedadla

Vyhřívání volant

#### Designové provedení:

- nová mřížka chladiče a jeho rámování v leskle černém provedení High Glossy Black
- kryty vnějších zpětných zrcátek v černém provedení
- integrované střešní ližiny v leskle černém provedení High Glossy Black
- přední nárazník s mřížkou a bočními otvory sání vzduchu v leskle černém provedení High Glossy Black
- ozdobné vsazení v zadním nárazníku v barvě karoserie, s dekorativními prvky v leskle černém provedení High Glossy Black
- lemování bočních oken v leskle černém provedení High Glossy Black

## STANDARDNÍ VÝBAVA

### PLUS - BLACK EDITION (zahrnuje CORE)

**21" kola z lehké slitiny s 5 dvojitými paprsky s výbrusy v provedení Diamond Cut, unikátní černá Black, pneumatiky 255/40**

**3ramenný sportovní volant Tailored Sport s prošíáním, čalouněný bez použití kůže s Uni Deco lemováním**  
(ovladače v leskle černém provedení Piano Black)

#### **Černé polstrování stropu**

#### **Dekorativní kovové obložení interiéru Metal Mesh**

Elektricky nastavitelná bederní opěrka s možností nastavení ve 4 směrech, přední sedadla

Elektricky nastavitelné sedadlo řidiče a spolujezdce vč. prodloužení sedáků, s pamětí pozice vnějších zpětných zrcátek a sedadla (paměť i pro spolujezdce)

#### **Křišťálová hlavice řadicí páky aut. převodovky el. řazení Shift by Wire v unikátním designu Orrefors**

Ochranný kovový kryt prahu zavazadlového prostoru

**Osvětlení interiéru nejvyšší úrovně** (zahrnuje základní úroveň + stropní konzoly s bodovým osvětlením vpředu i vzadu, náladové osv. stropu a dveří vpředu a vzadu, dveře a odkládací prostory dveří vpředu a vzadu, nástupní prostor vpředu i vzadu, nohy vpředu i vzadu, držáky nápojů vpředu, palubní deska, provozní osvětlení dveří zavazadlového prostoru)

#### **Sedadla Contour - čalounění jemná kůže Nappa Agnes / Open grid perforovaný textil**

Vyhřívaná přední a zadní sedadla

Vyhřívaný volant

Znak motoru v dekorativním černém provedení na dveřích zavazadlového prostoru

#### **Designové provedení:**

- unikátní mřížka chladiče a jeho rámování vč. diagonálního přepečení a znaku Volvo Iron Mark v leskle černém provedení High Glossy Black
- kryty vnějších zpětných zrcátek v černém provedení
- integrované střešní ližiny v leskle černém provedení High Glossy Black
- přední nárazník s mřížkou a bočními otvory sání vzduchu v leskle černém provedení High Glossy Black
- ozdobné vsazení v zadním nárazníku v barvě karoserie, s dekorativními prvky v leskle černém provedení High Glossy Black
- lemování bočních oken v leskle černém provedení High Glossy Black



## STANDARDNÍ VÝBAVA

### ULTRA - motiv BRIGHT (zahrnuje PLUS)

#### Sada pro asistenci řidiče Driver Assistance:

- Zahrnuje **adaptivní tempomat ACC** vč. asistenta pro jízdu v kolonách a **Pilot Assist** poslední generace;
- **Pilot Assist** je aktivní a aut. udržuje rychlost do 130 km/h, při jízdě v koloně i odstup od vozidla před sebou, přičemž jemnými zásahy do řízení udržuje vůz ve střední části jízdního pruhu; využívá adaptivní funkce ve spojení s mapovými podklady pro vyšší efektivitu, přesnější vedení v jízdním pruhu a jeho lepší dostupnost;
- **Asistent nouzového zastavení** (Emergency Stop Assist) v situaci, kdy řidič nereaguje na upozornění, že nemá ruce na volantu, je v první fázi řidič upozorněn vizuálně, akustickou a haptickou výstrahou. Pokud na tato varování nereaguje, systém začne v daném jízdním pruhu brzdit až do úplného zastavení.

#### Sada pro pozornost řidiče Driver Awareness:

- **Zahrnuje Informační systém monitorující mrtvý úhel s podporou řízení** (BLIS®, Blind Spot Information System with Steer Assist). Na vozidla přibližující se zezadu upozorní Informační systém monitorující mrtvý úhel řidiče vizuálně – svítlíci, posléze i blikající kontrolkou ve vnějším zpětném zrcátku na příslušné straně. Systém sleduje dění až 30 m do stran a za vozidlo až na vzdálenost 70 m. Obsahuje prvek přímé podpory řidiče, která vás jemným zásahem do řízení vrátí zpět do vašeho jízdního pruhu, jestliže na světelnou výstrahu systému nezareagujete a začnete vybočovat do dráhy vozidla přijíždějícího zezadu.
- **Systém varování před křížením cesty jiným vozidlem během couvání, s podporou brzdění** (Cross Traffic Alert with Brake Support). Ten Vás upozorní na přibližující se vozidla, cyklisty nebo chodce při couvání ven z parkovacího místa. Na případné nebezpečí je řidič upozorněn akustickou výstrahou z reproduktoru na straně překážky, stejně tak i vizuálně - varováním zobrazeným na středovém displeji. Jestliže bude řidič i přes výstrahy pokračovat v couvání a vznikne bezprostřední nebezpečí srážky, vůz automaticky zabrzdí.
- **Varování před kolizí zezadu a její zmírnění** (Rear Collision Warning & Mitigation). Pokud systém vyhodnotí, že hrozí kolize od zezadu se blížícího vozu – s cílem připoutat pozornost jeho řidiče – se směrová / výstražná světla rozblíkají rychleji, než běžně. Pokud systém vypočítá, že k nárazu zezadu dojde, těsně před kolizí napne tzv. reverzibilní elektrické předpínače bezpečnostních pásů. Pokud vozidlo již stojí, systém také aktivuje automatické brzdění plnou silou.

20" kola z lehké slitiny s 6 paprsky s výbrusy v provedení Diamond Cut, černá Black, pneumatiky 255/45

#### Grafický head-up displej

**Kompletní LED světlomety s ABL, AHB2 + světla pro denní svícení (LED DRL); adaptivní fce vystínění vozidel; natáčivá světla vč. funkce aut. přepínání dálkových světel**

#### Plně čalouněná palubní deska s prošíáním

#### Premium audiosystém Harman/Kardon

14 reproduktorů, 12kanalový zesilovač třídy D o výkonu 600W, **Quantum Logic Surround Sound®** – technologie prostorové transformace zvuku, aut. optimalizace kvality a hlasové úrovně zvuku pro všechny sedadla a kompenzace hluku vozidla **Dirac Unison®**. Reproduktory Harman Kardon – **umístění: palubní deska:** širokopásmový reproduktor;

**v každých z obou předních dveří:** výškový, středopásmový a basový reproduktor; **v každých z obou zadních dveří:** výškový a basový reproduktor; **v každém z obou zadních D-sloupků:** širokopásmový reproduktor; **levý zadní podběh**

**kola:** basový Subwoofer Fresh Air™; sdílení přes Wi-Fi/Bluetooth – datové párování s chytrým telefonem, internetové rádio a aplikace, HF Bluetooth, Audio Streaming

Subwoofer: 250mm basový reproduktor, plně integrovaný do LZ podběhu vozu

#### Vysokotlaké ostřikovače světlometů

## STANDARDNÍ VÝBAVA

### ULTRA - motiv DARK (zahrnuje PLUS)

#### Sada pro asistenci řidiče Driver Assistance:

- Zahrnuje **adaptivní tempomat ACC** vč. asistenta pro jízdu v kolonách a **Pilot Assist** poslední generace;
- **Pilot Assist** je aktivní a aut. udržuje rychlost do 130 km/h, při jízdě v koloně i odstup od vozidla před sebou, přičemž jemnými zásahy do řízení udržuje vůz ve střední části jízdního pruhu; využívá adaptivní funkce ve spojení s mapovými podklady pro vyšší efektivitu, přesnější vedení v jízdním pruhu a jeho lepší dostupnost;
- **Asistent nouzového zastavení** (Emergency Stop Assist) v situaci, kdy řidič nereaguje na upozornění, že nemá ruce na volantu, je v první fázi řidič upozorněn vizuálně, akustickou a haptickou výstrahou. Pokud na tato varování nereaguje, systém začne v daném jízdním pruhu brzdit až do úplného zastavení.

#### Sada pro pozornost řidiče Driver Awareness:

- **Zahrnuje Informační systém monitorující mrtvý úhel s podporou řízení** (BLIS®, Blind Spot Information System with Steer Assist). Na vozidla přibližující se zezadu upozorní Informační systém monitorující mrtvý úhel řidiče vizuálně – svítlíci, posléze i blikající kontrolkou ve vnějším zpětném zrcátku na příslušné straně. Systém sleduje dění až 30 m do stran a za vozidlo až na vzdálenost 70 m. Obsahuje prvek přímé podpory řidiče, která vás jemným zásahem do řízení vrátí zpět do vašeho jízdního pruhu, jestliže na světelnou výstrahu systému nezareagujete a začnete vybočovat do dráhy vozidla přijíždějícího zezadu.
- **Systém varování před křížením cesty jiným vozidlem během couvání, s podporou brzdění** (Cross Traffic Alert with Brake Support). Ten Vás upozorní na přibližující se vozidla, cyklisty nebo chodce při couvání ven z parkovacího místa. Na případné nebezpečí je řidič upozorněn akustickou výstrahou z reproduktoru na straně překážky, stejně tak i vizuálně - varováním zobrazeným na středovém displeji. Jestliže bude řidič i přes výstrahy pokračovat v couvání a vznikne bezprostřední nebezpečí srážky, vůz automaticky zabrzdí.
- **Varování před kolizí zezadu a její zmírnění** (Rear Collision Warning & Mitigation). Pokud systém vyhodnotí, že hrozí kolize od zezadu se blížícího vozu – s cílem připoutat pozornost jeho řidiče – se směrová / výstražná světla rozblíkají rychleji, než běžně. Pokud systém vypočítá, že k nárazu zezadu dojde, těsně před kolizí napne tzv. reverzibilní elektrické předpínače bezpečnostních pásů. Pokud vozidlo již stojí, systém také aktivuje automatické brzdění plnou silou.

20" kola z lehké slitiny s 6 paprsky s výbrusy v provedení Diamond Cut, černá Black, pneumatiky 255/45

#### Grafický head-up displej

**Kompletní LED světlomety s ABL, AHB2 + světla pro denní svícení (LED DRL); adaptivní fce vystínění vozidel; natáčivá světla vč. funkce aut. přepínání dálkových světel**

#### Plně čalouněná palubní deska s prošíáním

#### Premium audiosystém Harman/Kardon

14 reproduktorů, 12kanalový zesilovač třídy D o výkonu 600W, **Quantum Logic Surround Sound®** – technologie prostorové transformace zvuku, aut. optimalizace kvality a hlasové úrovně zvuku pro všechny sedadla a kompenzace hluku vozidla **Dirac Unison®**. Reproduktory Harman Kardon – **umístění: palubní deska:** širokopásmový reproduktor;

**v každých z obou předních dveří:** výškový, středopásmový a basový reproduktor; **v každých z obou zadních dveří:** výškový a basový reproduktor; **v každém z obou zadních D-sloupků:** širokopásmový reproduktor; **levý zadní podběh**

**kola:** basový Subwoofer Fresh Air™; sdílení přes Wi-Fi/Bluetooth – datové párování s chytrým telefonem, internetové rádio a aplikace, HF Bluetooth, Audio Streaming

Subwoofer: 250mm basový reproduktor, plně integrovaný do LZ podběhu vozu

#### Vysokotlaké ostřikovače světlometů

## STANDARDNÍ VÝBAVA

### ULTRA - BLACK EDITION (zahrnuje PLUS)

#### Sada pro asistenci řidiče Driver Assistance:

- Zahrnuje **adaptivní tempomat ACC** vč. asistenta pro jízdu v kolonách a **Pilot Assist** poslední generace;
- **Pilot Assist** je aktivní a aut. udržuje rychlost do 130 km/h, při jízdě v koloně i odstup od vozidla před sebou, přičemž jemnými zásahy do řízení udržuje vůz ve střední části jízdního pruhu; využívá adaptivní funkce ve spojení s mapovými podklady pro přesnější vedení v jízdním pruhu a jeho lepší dostupnost;
- **Asistent nouzového zastavení** (Emergency Stop Assist) v situaci, kdy řidič nereaguje na upozornění, že nemá ruce na volantu, je v první fázi řidič upozorněn vizuálně, akustickou a haptickou výstrahou. Pokud na tato varování nereaguje, systém začne v daném jízdním pruhu brzdit až do úplného zastavení.

#### Sada pro pozornost řidiče Driver Awareness:

- **Zahrnuje Informační systém monitorující mrtvý úhel s podporou řízení** (BLIS®, Blind Spot Information System with Steer Assist). Na vozidla přibližující se zezadu upozorní Informační systém monitorující mrtvý úhel řidiče vizuálně – svítící, posléze i blikající kontrolkou ve vnějším zpětném zrcátku na příslušné straně. Systém sleduje dění až 30 m do stran a za vozidlo až na vzdálenost 70 m. Obsahuje prvek přímé podpory řidiče, která vás jemným zásahem do řízení vrátí zpět do vašeho jízdního pruhu, jestliže na světelnou výstrahu systému nezareagujete a začnete vybočovat do dráhy vozidla přijíždějícího zezadu.
- **Systém varování před křížením cesty jiným vozidlem během couvání, s podporou brzdění** (Cross Traffic Alert with Brake Support). Ten Vás upozorní na přibližující se vozidla, cyklisty nebo chodce při couvání ven z parkovacího místa. Na případné nebezpečí je řidič upozorněn akustickou výstrahou z reproduktoru na straně překážky, stejně tak i vizuálně - varováním zobrazeným na středovém displeji. Jestliže bude řidič i přes výstrahy pokračovat v couvání a vznikne bezprostřední nebezpečí srážky, vůz automaticky zabrzdí.
- **Varování před kolizí zezadu a její zmírnění** (Rear Collision Warning & Mitigation). Pokud systém vyhodnotí, že hrozí kolize od zezadu se blížícího vozu – s cílem připoutat pozornost jeho řidiče – se směrová / výstražná světla rozblikají rychleji, než běžně. Pokud systém vypočítá, že k nárazu zezadu dojde, těsně před kolizí napne tzv. reverzibilní elektrické předpínače bezpečnostních pásů. Pokud vozidlo již stojí, systém také aktivuje automatické brzdění plnou silou.

#### Grafický head-up displej

**Kompletní LED světlomety s ABL, AHB2 + světla pro denní svícení (LED DRL); adaptivní fce vystínění vozidel; natáčivá světla vč. funkce aut. přepínání dálkových světel**

#### Plně čalouněná palubní deska s prošíáním

#### Premium audiosystém Harman/Kardon

14 reproduktorů, 12kanálový zesilovač třídy D o výkonu 600W, **Quantum Logic Surround Sound®** – technologie prostorové transformace zvuku, aut. optimalizace kvality a hlasové úrovně zvuku pro všechny sedadla a kompenzace hluku vozidla **Dirac Unison®**. Reproductory Harman Kardon – **umístění: palubní deska:** širokopásmový reproduktor; **v každých z obou předních dveří:** výškový, středopásmový a basový reproduktor; **v každých z obou zadních dveří:** výškový a basový reproduktor; **v každém z obou zadních D-sloupků:** širokopásmový reproduktor; **levý zadní podběh kola:** basový Subwoofer Fresh Air™; sdílení přes Wi-Fi/Bluetooth – datové párování s chytrým telefonem, internetové rádio a aplikace, HF Bluetooth, Audio Streaming

Subwoofer: 250mm basový reproduktor, plně integrovaný do LZ podběhu vozu

#### Vysokotlaké ostřikovače světlometů

## STANDARDNÍ VÝBAVA

### POLESTAR ENGINEERED (zahrnuje ULTRA - motiv DARK)

21" odlehčená kovaná kola Polestar Eng. s 5ti rozdvojenými paprsky Y, černá Black v provedení CNC strojního obrábění, pneumatiky 255/40

**3ramenný sportovní volant Tailored Sport s prošitím, čalouněný bez použití kůže s Uni Deco lemováním**  
(ovladače v leskle černém provedení Piano Black)

**Černé polstrování stropu**

**Komplexní optimalizační SW pohonného ústrojí Polestar Eng. pro motor a převodovku**

**Kříšťálová hlavice řadicí páky aut. převodovky el. řazení Shift by Wire v unikátním designu Orrefors**

**Sedadla Contour - čalounění jemná kůže Nappa Agnes / Open grid perforovaný textil s bezpečnostními pásy ve zlatém provedení**

**Sportovně laděný podvozek Polestar Eng. - stavitelné tlumiče Öhlins s Dual Flow Valve technologií a rozpěrnou tyčí vpředu**

**Sportovní brzdové třmeny vpředu i vzadu ve zlatém provedení Öhlins Gold**

**Sportovní vysoce výkonné brzdy s šestipístkovými třmeny AKEBONO vpředu; s 20" odvětrávanými kotouči vpředu a 17" vzadu**

#### Designové provedení:

- mřížka chladiče a jeho rámování v leskle černém provedení High Glossy Black s unikátním znakem Polestar Eng. vpředu
- sportovní provedení nárazníků Polestar Eng. s ozdobnými prvky v leskle černém provedení
- unikátní znak Polestar Eng. na dveřích zavazadlového prostoru vzadu



---

## STANDARDNÍ VÝBAVA

---

### POLESTAR ENGINEERED

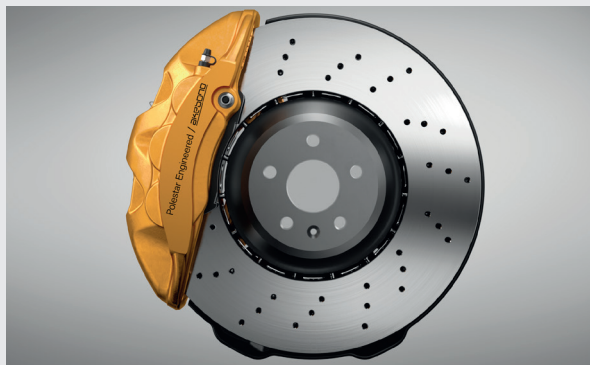





## Mild Hybrid

### MOTOROVÉ VARIANTY

	<b>zážehový Mild Hybrid</b>
<b>Motor</b>	<b>B5 AWD</b>
<b>Válce</b>	4
<b>Výkon (kW/k)</b> <b>Točivý moment (Nm)</b>	184+10/250+14 360+40
<b>Převodovka</b>	8stupňová Geartronic®

<b>ULTRA BLACK EDITION</b>	RE	<b>1 893 900 Kč</b>
<b>ULTRA Dark</b> (tmavý motiv)	RA	<b>1 863 900 Kč</b>
<b>PLUS BLACK EDITION</b>	R9	<b>1 708 900 Kč</b>
<b>PLUS Dark</b> (tmavý motiv)	R5	<b>1 663 900 Kč</b>
<b>CORE</b>	17	<b>1 593 900 Kč</b>
<b>ESSENTIAL</b>	12	<b>1 548 900 Kč</b>
Varianta	Kód	246-M1xx-0C1-19

**Motory B4 a B5 s Mild-Hybrid 48V technology; B = Brake Energy Recovery**

AWD = All Wheel Drive (pohon všech kol)

## MOTOROVÉ VARIANTY

### B5 AWD

Typ motoru:	2,0litrový řadový čtyřválec, benzínový s přeplňováním turbodmychadlem Mild-Hybrid, systém ISGM 48V	
Převodovka:	8stupňová Geartronic®	
Rozsah naměřených hodnot od – do:	Nízká	Vysoká
Spotřeba paliva, litry na 100 km (kombinovaná):	8,0	8,9
Emise CO <sub>2</sub> g/km:	180	202
Nejvyšší výkon kW/k / otáčky/min.:	Benzín:	184 (250) 5 400 - 5 700
	Electric:	10 (14) 3 300
Nejvyšší točivý moment Nm / otáčky/min.:	Benzín:	360/2 000 - 4 500
	Electric:	40/2 250
Zrychlení 0–100 km/h, sekundy:	6,9	
Nejvyšší rychlost km/h:	180	
Palivová nádrž, litry:	71	
Objem zavazadlového prostoru v litrech (V211-2):	483	
Ekologická klasifikace:	Euro 6d	

**Veškeré technické údaje mohou být předmětem změny.** Pokud máte zájem o nejaktuálnější informace, kontaktujte prosím svého autorizovaného dealera Volvo.

Hodnoty pro zde udávanou spotřebu paliva a emise CO<sub>2</sub> byly stanoveny dle metodiky celosvětového harmonizovaného testu lehkých vozidel WLTP (Worldwide Harmonized Light Vehicles Test Procedure), přičemž jsou měřeny také v souladu s testovací procedurou RDE (Real Drive Emission) zaměřující se na zjištění emisí v reálných jízdních podmínkách. Zde obsažené informace se netýkají jediného vozidla a nejsou součástí žádné konkrétní nabídky, ale slouží pouze pro účely srovnání mezi různými typy vozidel a jejich pohonu. Týkají se pak vozidla se základní výbavou. Volitelná velikost kol a pneumatik, jakož i volitelná speciální výbava vozu může ovlivnit a zvýšit výslednou hodnotu spotřeby a emisí. V konfigurátoru nových vozů Volvo jsou k dispozici vždy konkrétní hodnoty emisí a spotřeby dle výsledné zvolené konfigurace vozu. Více informací naleznete zde: <https://www.volvocars.com/cz/konfigurovat>

Všechny uvedené motory splňují požadavky emisní normy EURO 6d.

## STANDARDNÍ VÝBAVA

### BEZPEČNOST

#### Pokročilé asistenční systémy řidiče (ADAS)

##### Bezpečnostní asistenční systémy:

- **Systém pro předcházení a zmírňování kolizí s funkcí automatického brzdění** – bez ohledu na to, zda je den, či noc, dokáže rozpoznat vozidla, chodce, cyklisty a velká zvířata, na které upozorňuje prostřednictvím světelných a zvukových výstrah, případně pulzováním v brzdovém pedálu, přičemž předem připraví brzdový systém, a pokud je to nutné, začne brzdit plnou brzdou silou. Jeho součástí je **funkce zabrzdění v křižovatce při hrozící srážce s protijedoucím vozidlem při odbočení**. Dále je to **ochrana před srážkou s protijedoucím vozidlem ve vedlejším pruhu** – pokud rozpozná, že jste s vozem přejeli vodorovné značení jízdního pruhu a hrozí zkrřížení cesty protijedoucím vozidlu, automaticky zasáhne do řízení, aby Vás vrátil zpět (aktivní mezi 60–140 km/h). Obsahuje také **zmírnění čelní srážky s protijedoucím vozidlem s aut. podporou brzdění**. Pokud se jiný vůz objeví v protisměru vašeho jízdního pruhu a čelní náraz je nezvratný, systém použije automaticky brzdou silou pro odvrácení nebo zmírnění jeho důsledků.
- **Systém asistence řízení při riziku sjetí a jeho dopadu v případě nechtěného opuštění vozovky (Run Off Road Mitigation)** – může pomoci řidiči snížit riziko, že vozidlo náhodou vyjede z vozovky – tato dílčí funkce aktivně řídí vozidlo zpět na cestu. Zásah nastává ve dvou úrovních: Pouze asistence řízení a Asistence řízení s aktivací brzd. Aktivace brzd pomáhá v situacích, kdy samotná asistence řízení nestačí. Brzdná síla se adaptuje automaticky v závislosti na okolnostech sjetí v daný okamžik. Tato funkce je aktivní v intervalu rychlostí 65–140 km/h na silnicích s jasně viditelným značením jízdních pruhů/čárami, které detekuje kamera. Pokud by vozidlo mělo opustit krajnici, systém vozidlo řídí zpět na vozovku a pokud zásah do řízení nestačí, aktivují se rovněž brzdy. Pokud vozidlo nechtěně opustí vozovku, může dojít k aktivaci bezpečnostních pásů a případně i deformačních zón ve spodní části předních sedádků, které umožní absorbovat vertikální energii dopadu působící zejména na bederní páteř.
- **Systém udržení vozidla v jízdním pruhu (Lane Keeping Aid)** – aktivně pomáhá jemnými zásahy do řízení vrátit vozidlo do původního jízdního pruhu, pokud z něj vozidlo vyjíždí, protože se řidič přestal koncentrovat nebo nemá z jiného důvodu vozidlo pod kontrolou (aktivní mezi 65–180 km/h).
- **Systém propojené bezpečnosti (Connected Safety)** – zahrnuje upozornění na výstražná světla spuštěná panickým brzděním, nebo jejich aktivací; spolu s upozorněním na kluzkou silnici a nebezpečí ztráty adheze. Pokud k takové situaci dojde, informace se odešle na cloud a následně všem vozům v okolí, které jsou k němu připojené (varování sdílí i nákladní vozy Volvo). Komunikační rozhraní vozu tak s předstihem zobrazí varování řidiči.
- **DDAW – Varování před ospalostí a ztrátou pozornosti řidiče** – uživatelsky a projevem systému v podobě „šálku kávy“ shodně se stávající std. funkcí našich vozů Systém kontroly pozornosti řidiče (Driver Alert Control), pouze s vyspělejší senzoričkou/algoritmem.
- **Systém detekce dopravního značení (Road Sign Information)**
- **Systém upozornění na bezpečný odstup** – pokud tempomat není aktivní (pouze s Head-up displejem)
- **Tempomat**
- **ISA (Automatický omezovač) – Inteligentní asistent rychlosti**  
Předcházení nehodám souvisejícím s překročením rychlosti je pro společnost Volvo Cars prioritní oblastí bezpečnosti. Automatický omezovač rychlosti je navržen tak, aby pomáhal řidiči zabránit neúmyslnému překročení rychlosti. Vůz nepřetržitě snímá dopravní značení společně s mapovými podklady. Když řidič překročí rychlostní limit, může být upozorněn buď zvukovým signálem, nebo si může vyzkoušet, jak se vůz automaticky přizpůsobí povolené rychlosti. Automatický omezovač rychlosti (pouze zvukové upozornění) je aktivní i při zapnutém systému Pilot Assist. Asistent rychlosti se automaticky aktivuje při rychlosti vyšší než 20 km/h. V případě potřeby jej však lze snadno dočasně zrušit rychlým sešlápnutím plynového pedálu. Řidič si může systém přizpůsobit v menu nastavení: je možné zvolit pouze zvuková upozornění nebo pouze automatické přizpůsobení rychlosti. Funkci je také možné deaktivovat během jízdy.
- **Ponárazové brzdění** – po nárazu, při kterém došlo k aktivaci předpínačů bezpečnostních pásů a/nebo jednoho či více airbagů a/nebo po rozpoznání srážky většího zvířete, se automaticky aktivují brzdy.
- **Upozornění na možnost pokračovat v jízdě (Ready to Drive Notification)** – smyslem funkce je informovat řidiče, že nastal čas se rozhlédnout a opět pokračovat v jízdě, protože se vůz vpředu dal opět do pohybu.

## STANDARDNÍ VÝBAVA

### BEZPEČNOST

Airbag hlavy a ramen pro vnější sedadla – nafukovací clona

Airbagy řidiče, spolujezdce a airbag kolen řidiče

Airbagy „SIPS“ (unikátní boční airbagy řidiče i spolujezdce)

Bezklíčové startování

Bezpečnostní sloupek řízení nastavitelný v obou osách

Centrální zamykání s dálkovým ovládním a indikační diodou v obou předních dveřích, s možností nastavení postup. odemčení ve 2 krocích

Doprovodné osvětlení – osvětlení pro bezpečnou cestu od vozu

Držák parkovacích lístků

Elektrická parkovací brzda s aut. uvolněním jízdou

**ELEKTRONICKÉ ŘÍZENÍ STABILITY – jedná se o systém dynamického řízení stability vozu, které obsahuje:**

**Aktivní řízení stáčitosti vozidla:** snímá změny úhlu stáčitosti /smyku pomocí dvou typů senzorů – v jakém směru se vůz skutečně pohybuje vs. úhel natočení volantu, kam chcete jet. Hodnoty jsou stále porovnávány, a pokud dochází ke smyku, přibrzdí jedno nebo více kol takovým způsobem, aby se vůz vrátil do směru, kam je natočen volant.

**Asistent stability přívěsu:** při jízdě s přívěsem nebo s karavanem redukuje nebezpečí ztráty stability nebo pohyb rozvlněním.

**Logika regulace nedotáčitosti:** reguluje nedotáčitost – tendenci vozidla jet v zatáčkách rovně.

**Doporučení, jakým směrem řídit:** při brzdění v podmínkách, kdy je adheze na jedné straně vozu nižší než na straně druhé, vzniká riziko přetočení/smyku vozu. Aby se předešlo smyku, vůz včas informuje řidiče, jakým směrem kontrolovat volantem. To se děje pomocí automatického zásahu do řízení vozu – natočením volantu správným směrem.

**Dynamické řízení distribuce točivého momentu:** zlepšuje směrovou charakteristiku vozu jeho přenesením z hnaného kola ztrácejícího trakci na druhé kolo stejné nápravy při vyjíždění ze zatáčky. U AWD platí pro obě nápravy.

**Pokročilé řízení stability:** sleduje a reaguje na rychlost bočního zrychlení a tendenci vozidla k převrácení.

**Řízení boční stability:** sleduje míru naklonění vozu např. v zatáčce (a další parametry). Pokud naklánění vzroste do bodu, kde by mohlo dojít k převrácení vozidla, systém RSC zmenší poloměr dráhy vozidla, aby se naklánění zmenšilo.

Elektronický imobilizér

Elektronicky řízený systém pohonu všech kol AWD včetně stálé trakce

Funkce automatického zamykání vozu za jízdy

Funkce okamžitého – „panického“ – spuštění alarmu na dálkovém ovladači centrálního zamykání

**Hill Descent Control** (Asistent pro bezpečný sjezd prudkého svahu) – může být aktivován stiskem tlačítka před rozjezdem dopředu nebo dozadu v prudkém svahu, a to především na kluzkém nebo jinak náročném povrchu, je také integrován v režimu Off-road

**Hill Start Assist** (Asistent pro rozjezd do svahu) s funkcí Auto hold (pomáhá s rozjezdem ve svahu se sklonem > 3 % a umožňuje řidiči pustit po zastavení např. na semaforu nebo před křižovatkou brzdový pedál, přičemž brzdná síla zůstane zachována)

Inteligentní informační systém řidiče (IDIS) - vůz v situaci vyžadující plnou pozornost řidiče, podrží po dobu 5 vteřin příchozí hovor a potlačí zobrazení méně závažných výstražných hlášení a SMS. Pokud situace trvá déle než 5 vteřin, je příchozí hovor odmítnut a SMS a další zprávy nebudou zobrazeny

iTPMS – systém monitorování tlaku v pneumatikách vč. WBL (varování dle polohy)

Mechanický dětský zámek zadních dveří

Odvětrávané kotoučové brzdy na všech kolech, vpředu 17“, vzadu 16“

Progresivní el. posilovač řízení s proměnlivou charakteristikou v závislosti na rychlosti

Přístupové uvítací osvětlení - osvětlení pro cestu k vozu

**Roll-Over Protection System** (ROPS, Systém komplexní ochrany v případě převrácení vozu) – mimo vysokopevnostní

klece a unikátní konstrukce střechy, která chrání posádku při převrácení, se dle vstupních signálů ze senzorů sledujících zrychlení a rychlost klopení vyhodnotí závažnost dopravní nehody a typ nárazu a potřebná reakce, již může být aktivace některých ochranných systémů. Systém dále odemkne dveře, aktivují se předpínače bezpečnostních pásů, airbagy hlavy a ramen.

Sada pro opravu pneumatik, výstražný trojúhelník

Servisní interval 30 000 km pro všechny motorizace

## STANDARDNÍ VÝBAVA

### BEZPEČNOST

**Side Impact Protection System (SIPS, Systém komplexní ochrany v případě bočního nárazu)** – unikátní vysokopevnostní klec chránící posádku je vyrobena z oceli tvářené za tepla a legované bórem coby nejpevnějšího dostupného materiálu, který chrání osoby uvnitř při všech typech dopravních nehod. V případě kolize pomohou přední a zadní deformační zóny pohltit energii nárazu, čímž dojde ke snížení dopadu na cestující uvnitř vozu. Mohou se aktivovat následující ochranná zařízení: předpínače bezpečnostních pásů, airbagy hlavy a ramen.

**SYSTÉM KONTROLY TRAKCE – snižuje prokluz kol a zlepšuje směrovou stabilitu vozidla; obsahuje:**

**Systém kontroly prokluzu:** předchází prokluzu (pozitivnímu) hnaných kol při zrychlování vozidla

**Systém kontroly tahu motoru:** předchází prokluzu (negativnímu) hnaných kol při zpomalování vozu

**Systém kontroly trakce:** redukuje prokluz hnaných kol přenesením točivého momentu z hnaného kola ztrácejícího trakci na druhé kolo stejné nápravy při zrychlování na rovině

**Systém preventivní ochrany v případě nechtěného opuštění vozovky** (funguje také v případě převrácení vozidla)

vč. předběžné aktivace předpínačů bezpečnostních pásů a aut. odemčení všech dveří, schopnosti předních sedadel absorpce nárazu ve vertikálním zatížení páteře a uvolnění brzdového pedálu

**Systém regulace brzdového světla (SLC)** – obsahuje regulaci běžného brzdového světla (BLC) pro správné a včasné rozsvícení dle pohybu pedálu a zatížení brzdy + regulaci nouzového brzdového světla (EBL), která aktivuje výrazné blikání pro výstražná i brzdová světla při panickém/aut. brzdění.

**Systém regulace zpomalování (VDC)** – komplexní systém pro bezpečné, stabilní a kontrolované snižování rychlosti vozu způsobem vhodným pro danou situaci, který zahrnuje:

- Brzdový asistent
- Elektronická distribuce brzdného účinku
- Optimalizace brzdné vzdálenosti
- Podpora maximálního brzdného účinku
- Podpora postupného vyvíjení brzdné síly
- Pohotovostní příprava brzdového systému
- Protiblokovací brzdový systém
- Regenerativní brzdění
- Snížení vzdálenosti pro zastavení
- Ukazatel množství brzdové kapaliny

Třetí brzdové světlo (LED) integrované v zadním střešním spojleru

Úchyty ISOFIX na zadních vnějších sedadlech (2x)

Upozornění na používání bezpečnostních pásů na všech sedadlech

Vypínač airbagu na straně spolujezdce

WHIPS (systém ochrany proti hyperflexi krční páteře na předních sedadlech)

Zadní mlhová světla

### VAROVÁNÍ

- Bezpečnostní funkce vozidla představují doplněk podpory řidiče, který má usnadnit jízdu a zvýšit bezpečnost během jízdy - tyto funkce nedokáží reagovat ve všech dopravních podmínkách, při jakémkoliv počasí a u jakéhokoliv stavu vozovky.
- Řidiči doporučujeme přečíst všechny kapitoly v Uživatelské příručce k vozu, které souvisejí s těmito funkcemi, a seznámit se se všemi okolnostmi např. s jejich omezeními a s tím, co by měl řidič vědět před tím, než je začne používat.
- Funkce podpory řidiče nenahrazují ostražitost a úsudek řidiče. Za bezpečnou jízdu vozidla odpovídající rychlostí s vhodnou vzdáleností k ostatním vozidlům a v souladu s platnými dopravními předpisy a pravidly nese odpovědnost vždy řidič.

### PŘEVODOVKA

8stupňová automatická převodovka Geartronic® AWD (B5)

Technologie Start/Stop



## STANDARDNÍ VÝBAVA

### VNITŘNÍ VÝBAVA ESSENTIAL

12V zásuvka v zavazadlovém prostoru

**9" dotykový displej středové konzoly**

**12,3" nový progresivní displej komunikačního rozhraní řidiče s rozdílnými vizuálními režimy**

3ramenný volant v provedení Tailored, čalouněný bez použití kůže s Uni Deco lemováním (ovladače v tmavém provedení Charcoal)

**Audiosystém „High Performance“**, 220 W, 10 reproduktorů: v každých z obou předních dveří 1x výškový reproduktor (25 mm); 1x středopásmový reproduktor (80 mm) a 1x basový reproduktor (165 mm); v každých z obou zadních dveří 1x výškový reproduktor (25 mm) a 1x basový reproduktor (165 mm).

Sdílení přes Wi-Fi / Bluetooth - datové párování s chytrým telefonem, internetové rádio, internetové aplikace, 2x USB-C vpředu, 2x USB-C v zadní části středového tunelu, HF Bluetooth, Audio Streaming, elektronický návod k obsluze vozu.

**Automatická dvouzónová klimatizace ECC, obsahuje systém CleanZone – automatické pokročilé čištění vzduchu AQS**, zahrnující čidlo vlhkosti. Systém využívá pokročilou multifiltraci obsahující aktivní uhlí a pylový filtr, což s funkcí automatické recirkulace zabráňuje pronikání nepříjemných pachů a znečištění do prostoru pro cestující. Vzdáleně, pomocí Volvo Cars aplikace lze využít funkcí teplotní přípravy vozu před odjezdem.

Čtyři chromovaná úchytná oka v každém rohu zavazadlového prostoru, sklopná

Dekoratívni obložení interiéru z rozbrušovaného hliníku Iron Ore

Dešťový senzor pro aut. stírání čelního skla s plynulou regulací (vč. možnosti man. nastavení cyklovače)

Dělená úložná přihrádka pod podlahou zavazadlového prostoru

Elektrická dětská pojistka zadních dveří a oken

Elektrické ovládání předních a zadních oken (s funkcí auto-up/auto-down)

Elektricky nastavitelná bederní opěrka s možností nastavení ve 2 směrech, přední sedadla

Hlavice řadicí páky aut. převodovky el. řazení Shift by Wire, čalouněná bez použití kůže

**Jízdní režim OFF ROAD** – trakce vozidla je při jízdě v náročném terénu a na nekvalitních cestách maximální. Vyznačuje se vysokou světlou výškou vozu (pokud je zvolena opce č. 1000 - Systém aktivního vzduchového odpružení pro všechna 4 kola) a lehkým odporem řízení. Je aktivní regulace pohonu všech kol a funkce Ovládání nízké rychlosti (LSC) s Asistentem pro bezpečný sjezd prudkého svahu (HDC) do cca 40km/h, které usnadní a zlepši trakci při jízdě v terénu a po kluzkém povrchu.

**Klíč s dálkovým ovládním ve standardním provedení a ORANGE CARE KEY s možností nastavení limitace max. rychlosti**

Kovové lišty dveřních prahů VOLVO (vpředu)

Kryt zavazadlového prostoru, manuálně ovladatelný

Loketní opěrka vpředu, s držáky nápojů a úložným prostorem

Loketní opěrka vzadu, s držáky nápojů

Manuálně nastavitelné sedadlo řidiče s nastavením náklonu a el. nastavením výšky

Manuálně nastavitelné sedadlo spolujezdce s nastavením náklonu a el. nastavením výšky

Manuálně nastavitelné ztlumení podsvícení přístrojů palubní desky a interiéru

Manuálně sklopná sedadla ve 2. řadě, dělená v poměru 60/40, s elektricky sklopnými hlavovými opěrkami

Multifunkční volant s ovládacími prvky audiosystému

**Nový infotainment Google Android Automotive OS**, zahrnuje:

- balíček digitálních služeb obsahující integrovanou navigaci Google Maps, hlasové ovládání Google Assistant (zatím ne v ČJ, bude uvedeno dle Google) a Google Play Market pro okamžitý přístup k palubním aplikacím (Vč. předplatného na 4 roky a potřebného datového přenosu pro fungování uvedených služeb v ceně. Před koncem předplatného bude nabídnuta možnost prodloužení nebo obnovení poskytovaných služeb na základě aktuálního předplatitelského poplatku.)

- **aktualizace SW vozu vzdáleným přístupem** (OTA, Over-the-Air)

- **Volvo On Call** – systém aut. nouzového volání v případě nehody, volání asistenční služby v nouzi na cestě, k dispozici nová **Volvo Cars aplikace** do mobilního telefonu pro vzdálené ovládání a monitorování vybraných funkcí vozu atd.

Více informací naleznete zde: <https://www.volvocars.com/cz/v/volvo-cars-app>

Rozhraní pro integraci chytrého telefonu CarPlay

Bezdrátové dobíjení mobilního telefonu s možností zap./vyp.

---

## STANDARDNÍ VÝBAVA

---

### VNITŘNÍ VÝBAVA ESSENTIAL

Ochranná síť zavazadlového prostoru, snímatelná

Ochranný plastový kryt prahu zavazadlového prostoru

Osvětlení interiéru zahrnuje stropní konzoly s bodovým osvětlením vpředu, kosmetická zrcátka, náladové osvětlení vpředu, středový tunel - úložný prostor vzadu, schránka spolujezdce, prostor pro nohy vpředu, osvětlení zavazadlového prostoru

Pokročilý palubní počítač

#### **Rádio pro příjem digitálního vysílání DAB**

Sedadla Comfort s čalouněním Textil/Vinyl v provedení Charcoal

Textilní koberečky 1. a 2. řada sedadel

Ukazatel venkovní teploty a hodin

Vnitřní a vnější zpětná zrcátka s automatickou změnou odrazivosti

## STANDARDNÍ VÝBAVA

### VNĚJŠÍ VÝBAVA ESSENTIAL

18" kola z lehké slitiny s 5 paprsky s výbrusy, stříbrná Silver, pneumatiky 235/60

Dynamicky laděný podvozek DYNAMIC

Elektricky nastavitelná a vyhřívaná vnější zpětná zrcátka

Elektricky sklopná vnější zpětná zrcátka

**Kamera parkovacího asistenta vč. zadního parkovacího asistenta 3. generace s podporou automat. brzdění při couvání**

LED světlomety, potkávací světla s aut. spínáním dálkových světel AHB, světla pro denní svícení v provedení „Thorova kladiva“ (LED DRL), stand. světelný výkon

Ostříkovací trysky čelního skla AQUABLADES; v každém ramínku stěrače jsou plně integrovány trysky po celé jeho délce

Palivová nádrž o objemu 71 l

Příprava pro instalaci tažného zařízení

Směrová LED světla integrovaná v krytech vnějších zpětných zrcátek a v předních a zadních světlech

Střešní anténa

Tónovaná skla, zabarvení 25 %

Vyhřívaná vnější zpětná zrcátka a zadní okno (společná aktivace)

Znak motoru a pohonu všech kol AWD

#### Designové provedení:

- mřížka chladiče s vertikálními žebry v černém provedení s chromovaným rámováním
- vnější zpětná zrcátka s kryty v barvě vozu
- barevně sladěné kliky dveří
- integrované střešní ližiny v černém provedení
- lakovaný, barevně sladěný nárazník vpředu i vzadu vč. prahů
- přední nárazník s bočními otvory sání vzduchu v černém provedení s ozdobnými chromovanými prvky
- vsazení v zadním nárazníku v barvě karoserie
- lemování bočních oken v černém provedení

---

## STANDARDNÍ VÝBAVA

---

### CORE (zahrnuje ESSENTIAL)

**Automatická dvouzónová klimatizace ECC, obsahuje systém CleanZone – automatické pokročilé čištění vzduchu AQS,** zahrnující senzor prachových částic PM 2.5 a čidlo vlhkosti. Systém primárně využívá ionizaci vzduchu a následně pokročilou multifiltraci obsahující aktivní uhlí, pylový filtr a filtr zachycující nejjemnější prachové částice, což s funkcí automatické recirkulace zabraňuje pronikání nepříjemných pachů a znečištění do prostoru pro cestující. Aktivní funkce je indikována na centrálním dotykovém displeji spolu s hodnotou vyjadřující aktuální čistotu vzduchu v kabině. Vzdáleně, pomocí Volvo Cars aplikace lze využít funkcí teplotní přípravy vozu, později doplněné funkcí vyčištění vzduchu před odjezdem a údaji o znečištění vně vozidla (displej) vč. pylového zpravodajství (displej + VC app).

**Bezklíčový přístup s dálkovým ovládním – obsahuje systém dálkového odemčení dveří zav. prostoru**  
Elektrické ovládání dveří zavazadlového prostoru

**Kamera parkovacího asistenta vč. předního a zadního parkovacího asistenta 3. generace s podporou automat. brzdění při couvání**

#### Designové provedení:

- lemování bočních oken v chromovaném dekorativním provedení

## STANDARDNÍ VÝBAVA

### PLUS - motiv DARK (zahrnuje CORE)

19" kola z lehké slitiny s 5 paprsky ve tvaru V s výbrusy v provedení Diamond Cut, černá Black, pneumatiky 235/55  
3ramenný volant v provedení Tailored, čalouněný bez použití kůže s Uni Deco lemováním (ovladače v leskle černém provedení Piano Black)

#### Dekoratивní kovové obložení interiéru Metal Mesh

Elektricky nastavitelná bederní opěrka s možností nastavení ve 4 směrech, přední sedadla

Elektricky nastavitelné sedadlo řidiče a spolujezdce vč. prodloužení sedáků, s pamětí pozice vnějších zpětných zrcátek a sedadla (paměť i pro spolujezdce)

Ochranný kovový kryt prahu zavazadlového prostoru

**Osvětlení interiéru nejvyšší úrovně** (zahrnuje základní úroveň + stropní konzoly s bodovým osvětlením vpředu i vzadu, náladové osv. stropu a dveří vpředu a vzadu, dveře a odkládací prostory dveří vpředu a vzadu, nástupní prostor vpředu i vzadu, nohy vpředu i vzadu, držáky nápojů vpředu, palubní deska, provozní osvětlení dveří zavazadlového prostoru)

#### Sedadla Comfort čalouněná kůží Moritz

Vyhřívání přední a zadní sedadla

Vyhřívání volant

#### Designové provedení:

- nová mřížka chladiče a jeho rámování v leskle černém provedení High Glossy Black
- kryty vnějších zpětných zrcátek v černém provedení
- integrované střešní ližiny v leskle černém provedení High Glossy Black
- přední nárazník s mřížkou a bočními otvory sání vzduchu v leskle černém provedení High Glossy Black
- ozdobné vsazení v zadním nárazníku v barvě karoserie, s dekorativními prvky v leskle černém provedení High Glossy Black
- lemování bočních oken v leskle černém provedení High Glossy Black

## STANDARDNÍ VÝBAVA

### PLUS - BLACK EDITION (zahrnuje CORE)

**21" kola z lehké slitiny s 5 dvojitými paprsky s výbrusy v provedení Diamond Cut, unikátní černá Black, pneumatiky 255/40**

**3ramenný sportovní volant Tailored Sport s prošíáním, čalouněný bez použití kůže s Uni Deco lemováním**  
(ovladače v leskle černém provedení Piano Black)

#### **Černé polstrování stropu**

#### **Dekoratивní kovové obložení interiéru Metal Mesh**

Elektricky nastavitelná bederní opěrka s možností nastavení ve 4 směrech, přední sedadla

Elektricky nastavitelné sedadlo řidiče a spolujezdce vč. prodloužení sedáků, s pamětí pozice vnějších zpětných zrcátek a sedadla (paměť i pro spolujezdce)

#### **Křišťálová hlavice řadicí páky aut. převodovky el. řazení Shift by Wire v unikátním designu Orrefors**

Ochranný kovový kryt prahu zavazadlového prostoru

**Osvětlení interiéru nejvyšší úrovně** (zahrnuje základní úroveň + stropní konzoly s bodovým osvětlením vpředu i vzadu, náladové osv. stropu a dveří vpředu a vzadu, dveře a odkládací prostory dveří vpředu a vzadu, nástupní prostor vpředu i vzadu, nohy vpředu i vzadu, držáky nápojů vpředu, palubní deska, provozní osvětlení dveří zavazadlového prostoru)

#### **Sedadla Contour - čalounění jemná kůže Nappa Agnes / Open grid perforovaný textil**

Vyhřívaná přední a zadní sedadla

Vyhřívaný volant

Znak motoru v dekorativním černém provedení na dveřích zavazadlového prostoru

#### **Designové provedení:**

- unikátní mřížka chladiče a jeho rámování vč. diagonálního přepečení a znaku Volvo Iron Mark v leskle černém provedení High Glossy Black
- kryty vnějších zpětných zrcátek v černém provedení
- integrované střešní ližiny v leskle černém provedení High Glossy Black
- přední nárazník s mřížkou a bočními otvory sání vzduchu v leskle černém provedení High Glossy Black
- ozdobné vsazení v zadním nárazníku v barvě karoserie, s dekorativními prvky v leskle černém provedení High Glossy Black
- lemování bočních oken v leskle černém provedení High Glossy Black

## STANDARDNÍ VÝBAVA

### ULTRA - motiv DARK (zahrnuje PLUS)

#### Sada pro asistenci řidiče Driver Assistance:

- Zahrnuje **adaptivní tempomat ACC** vč. asistenta pro jízdu v kolonách a **Pilot Assist** poslední generace;
- **Pilot Assist** je aktivní a aut. udržuje rychlost do 130 km/h, při jízdě v koloně i odstup od vozidla před sebou, přičemž jemnými zásahy do řízení udržuje vůz ve střední části jízdního pruhu; využívá adaptivní funkce ve spojení s mapovými podklady pro vyšší efektivitu, přesnější vedení v jízdním pruhu a jeho lepší dostupnost;
- **Asistent nouzového zastavení** (Emergency Stop Assist) v situaci, kdy řidič nereaguje na upozornění, že nemá ruce na volantu, je v první fázi řidič upozorněn vizuálně, akustickou a haptickou výstrahou. Pokud na tato varování nereaguje, systém začne v daném jízdním pruhu brzdit až do úplného zastavení.

#### Sada pro pozornost řidiče Driver Awareness:

- **Zahrnuje Informační systém monitorující mrtvý úhel s podporou řízení** (BLIS®, Blind Spot Information System with Steer Assist). Na vozidla přibližující se zezadu upozorní Informační systém monitorující mrtvý úhel řidiče vizuálně – svítlíci, posléze i blikající kontrolkou ve vnějším zpětném zrcátku na příslušné straně. Systém sleduje dění až 30 m do stran a za vozidlo až na vzdálenost 70 m. Obsahuje prvek přímé podpory řidiče, která vás jemným zásahem do řízení vrátí zpět do vašeho jízdního pruhu, jestliže na světelnou výstrahu systému nezareagujete a začnete vybočovat do dráhy vozidla přijíždějícího zezadu.
- **Systém varování před křížením cesty jiným vozidlem během couvání, s podporou brzdění** (Cross Traffic Alert with Brake Support). Ten Vás upozorní na přibližující se vozidla, cyklisty nebo chodce při couvání ven z parkovacího místa. Na případné nebezpečí je řidič upozorněn akustickou výstrahou z reproduktoru na straně překážky, stejně tak i vizuálně - varováním zobrazeným na středovém displeji. Jestliže bude řidič i přes výstrahy pokračovat v couvání a vznikne bezprostřední nebezpečí srážky, vůz automaticky zabrzdí.
- **Varování před kolizí zezadu a její zmírnění** (Rear Collision Warning & Mitigation). Pokud systém vyhodnotí, že hrozí kolize od zezadu se blížícího vozu – s cílem připoutat pozornost jeho řidiče – se směrová / výstražná světla rozblikají rychleji, než běžně. Pokud systém vypočítá, že k nárazu zezadu dojde, těsně před kolizí napne tzv. reverzibilní elektrické předpínače bezpečnostních pásů. Pokud vozidlo již stojí, systém také aktivuje automatické brzdění plnou silou.

20" kola z lehké slitiny s 5 paprsky ve tvaru Y s výbrusy v provedení Diamond Cut, černá Black, pneumatiky 255/45

#### Čtyřzónová automatická klimatizace (ECC)

#### Grafický head-up displej

**Kompletní LED světlomety s ABL, AHB2 + světla pro denní svícení (LED DRL); adaptivní fce vystínění vozidel; natáčivá světla vč. funkce aktivního přisvětlení pro zatáčení a aut. přepínání dálkových světel**

**Panoramatické střešní okno, vpředu el. otevíratelné vč. elektricky ovládané sluneční rolety**

**Plně čalouněná palubní deska s prošíáním**

**Premium audiosystém Harman/Kardon**

14 reproduktorů, 12kanálový zesilovač třídy D o výkonu 600W, **Quantum Logic Surround Sound®** – technologie prostorové transformace zvuku, aut. optimalizace kvality a hlasové úrovně zvuku pro všechny sedadla a kompenzace hluku vozidla **Dirac Unison®**. Reproduktory Harman Kardon – **umístění: palubní deska:** širokopásmový reproduktor;

**v každých z obou předních dveří:** výškový, středopásmový a basový reproduktor; **v každých z obou zadních dveří:** výškový a basový reproduktor; **v každém z obou zadních D-sloupků:** širokopásmový reproduktor; **levý zadní podběh**

**kola:** basový Subwoofer Fresh Air™; sdílení přes Wi-Fi/Bluetooth – datové párování s chytrým telefonem, internetové rádio a aplikace, HF Bluetooth, Audio Streaming

Subwoofer: 250mm basový reproduktor, plně integrovaný do LZ podběhu vozu

**Přední LED mlhová světla s bočním přisvětlením pro zatáčení**

Vysokotlaké ostřikovače světlometů

## STANDARDNÍ VÝBAVA

### ULTRA - BLACK EDITION (zahrnuje PLUS)

#### Sada pro asistenci řidiče Driver Assistance:

- Zahrnuje **adaptivní tempomat ACC** vč. asistenta pro jízdu v kolonách a **Pilot Assist** poslední generace;
- **Pilot Assist** je aktivní a aut. udržuje rychlost do 130 km/h, při jízdě v koloně i odstup od vozidla před sebou, přičemž jemnými zásahy do řízení udržuje vůz ve střední části jízdního pruhu; využívá adaptivní funkce ve spojení s mapovými podklady pro přesnější vedení v jízdním pruhu a jeho lepší dostupnost;
- **Asistent nouzového zastavení** (Emergency Stop Assist) v situaci, kdy řidič nereaguje na upozornění, že nemá ruce na volantu, je v první fázi řidič upozorněn vizuálně, akustickou a haptickou výstrahou. Pokud na tato varování nereaguje, systém začne v daném jízdním pruhu brzdit až do úplného zastavení.

#### Sada pro pozornost řidiče Driver Awareness:

- **Zahrnuje Informační systém monitorující mrtvý úhel s podporou řízení** (BLIS®, Blind Spot Information System with Steer Assist). Na vozidla přibližující se zezadu upozorní Informační systém monitorující mrtvý úhel řidiče vizuálně – svítlíci, posléze i blikající kontrolkou ve vnějším zpětném zrcátku na příslušné straně. Systém sleduje dění až 30 m do stran a za vozidlo až na vzdálenost 70 m. Obsahuje prvek přímé podpory řidiče, která vás jemným zásahem do řízení vrátí zpět do vašeho jízdního pruhu, jestliže na světelnou výstrahu systému nezareagujete a začnete vybočovat do dráhy vozidla přijíždějícího zezadu.
- **Systém varování před křížením cesty jiným vozidlem během couvání, s podporou brzdění** (Cross Traffic Alert with Brake Support). Ten Vás upozorní na přibližující se vozidla, cyklisty nebo chodce při couvání ven z parkovacího místa. Na případné nebezpečí je řidič upozorněn akustickou výstrahou z reproduktoru na straně překážky, stejně tak i vizuálně - varováním zobrazeným na středovém displeji. Jestliže bude řidič i přes výstrahy pokračovat v couvání a vznikne bezprostřední nebezpečí srážky, vůz automaticky zabrzdí.
- **Varování před kolizí zezadu a její zmírnění** (Rear Collision Warning & Mitigation). Pokud systém vyhodnotí, že hrozí kolize od zezadu se blížícího vozu – s cílem připoutat pozornost jeho řidiče – se směrová / výstražná světla rozblíkají rychleji, než běžně. Pokud systém vypočítá, že k nárazu zezadu dojde, těsně před kolizí napne tzv. reverzibilní elektrické předpínače bezpečnostních pásů. Pokud vozidlo již stojí, systém také aktivuje automatické brzdění plnou silou.

#### Čtyřzónová automatická klimatizace (ECC)

#### Grafický head-up displej

**Kompletní LED světlomety s ABL, AHB2 + světla pro denní svícení (LED DRL); adaptivní fce vystínění vozidel; natáčivá světla vč. funkce aktivního přisvětlení pro zatáčení a aut. přepínání dálkových světel**

**Panoramatické střešní okno, vpředu el. otevíratelné vč. elektricky ovládané sluneční rolety**

**Plně čalouněná palubní deska s prošíáním**

**Premium audiosystém Harman/Kardon**

14 reproduktorů, 12kanálový zesilovač třídy D o výkonu 600W, **Quantum Logic Surround Sound®** – technologie prostorové transformace zvuku, aut. optimalizace kvality a hlasové úrovně zvuku pro všechny sedadla a kompenzace hluku vozidla **Dirac Unison®**. Reproduktory Harman Kardon – **umístění: palubní deska: širokopásmový reproduktor;**

**v každých z obou předních dveří: výškový, středopásmový a basový reproduktor; v každých z obou zadních dveří: výškový a basový reproduktor; v každém z obou zadních D-sloupků: širokopásmový reproduktor; levý zadní podběh**

**kola: basový Subwoofer Fresh Air™; sdílení přes Wi-Fi/Bluetooth – datové párování s chytrým telefonem, internetové rádio a aplikace, HF Bluetooth, Audio Streaming**

Subwoofer: 250mm basový reproduktor, plně integrovaný do LZ podběhu vozu

**Přední LED mlhová světla s bočním přisvětlením pro zatáčení**

Vysokotlaké ostříkovače světlometů



## PAKETY

		ESSENTIAL	CORE	PLUS bright	PLUS dark	PLUS Black Edition	ULTRA bright	ULTRA dark	ULTRA Black Edition	Polestar Engineered	ESSENTIAL	CORE	PLUS dark	PLUS Black Edition	ULTRA dark	ULTRA Black Edition	
kód		T2	T7	T3	TR	TD	T8	TA	TE	P5	12	17	R5	R9	RA	RE	
<b>P0001</b>	<b>Power Seats</b>	cena									<b>PLUG-IN HYBRID</b>			<b>MILD HYBRID</b>			
10	Elektricky nastavitelné sedadlo spolujezdce																
47	Elektricky nastavitelné sedadlo řidiče s pamětí pro vnější zpětná zrcátka a sedadlo																
212	Elektricky nastavitelná bederní opěrka s možností nastavení ve 4 směrech, přední sedadla		○									○					
385	Funkce paměti pozice elektricky nastavitelného sedadla spolujezdce																
1101	Prodloužení sedáku																
<b>P0004</b>	<b>Lighting</b>																
16	Přední LED mlhová světla s bočním přisvětlením pro zatáčení																
65	Vysokotlaké ostřikovače světlometů											○					
645	Kompletní LED světlometry s ABL, AHB2 + světla pro denní svícení (LED DRL)																
879	Komplexní osvětlení vozidla LED diodami																
65	Vysokotlaké ostřikovače světlometů		○														
645	Kompletní LED světlometry s ABL, AHB2 + světla pro denní svícení (LED DRL)																
879	Komplexní osvětlení vozidla LED diodami																
16	Přední LED mlhová světla s bočním přisvětlením pro zatáčení																
65	Vysokotlaké ostřikovače světlometů												○	○			
645	Kompletní LED světlometry s ABL, AHB2 + světla pro denní svícení (LED DRL)																
65	Vysokotlaké ostřikovače světlometů			○	○	○											
645	Kompletní LED světlometry s ABL, AHB2 + světla pro denní svícení (LED DRL)																

## PAKETY

			ESSENTIAL	CORE	PLUS bright	PLUS dark	PLUS Black Edition	ULTRA bright	ULTRA dark	ULTRA Black Edition	Polestar Engineered	ESSENTIAL	CORE	PLUS dark	PLUS Black Edition	ULTRA dark	ULTRA Black Edition
kód			T2	T7	T3	TR	TD	T8	TA	TE	P5	12	17	R5	R9	RA	RE
<b>P0005 Driver Assist</b>			<b>PLUG-IN HYBRID</b>									<b>MILD HYBRID</b>					
		cena															
132	<b>Sada pro asistenci řidiče Driver Assistance</b>	34 100 Kč	○	○	○	○	○					○	○	○	○		
603	<b>Sada pro pozornost řidiče Driver Awareness</b>																
<b>P0008 Climate</b>																	
11	<b>Vyhřívaná přední sedadla</b>	19 200 Kč															
752	<b>Vyhřívaná zadní sedadla</b> (zaměnitelné za 322 – Dvoustupňové integrované dětské podsedačky na krajních zadních sedadlech = příplatek 0 Kč)		○	○	●	●	●	●	●	●	●		○	○	●	●	●
869	<b>Vyhřívaný volant</b>	0 Kč															
752	<b>Vyhřívaná zadní sedadla</b> (zaměnitelné za 322 – Dvoustupňové integrované dětské podsedačky na krajních zadních sedadlech = příplatek 0 Kč)											●					

● = 100% opce (standardní výbava specificky pro český trh)

## AUDIOSYSTÉMY A MULTIMÉDIA

			ESSENTIAL	CORE	PLUS bright	PLUS dark	PLUS Black Edition	ULTRA bright	ULTRA dark	ULTRA Black Edition	Polestar Engineered	ESSENTIAL	CORE	PLUS dark	PLUS Black Edition	ULTRA dark	ULTRA Black Edition	
			T2	T7	T3	TR	TD	T8	TA	TE	P5	12	17	R5	R9	RA	RE	
kód	cena	PLUG-IN HYBRID										MILD HYBRID						
<b>361</b>	<b>Komunikační rozhraní v němčině</b>	0 Kč	○	○	○	○	○	○	○	○	○	○	○	○	○	○	○	
<b>540</b>	<b>Komunikační rozhraní ve slovenštině</b>	0 Kč	○	○	○	○	○	○	○	○	○	○	○	○	○	○	○	
<b>553</b>	<b>High-end audiosystém Bowers &amp; Wilkins</b>																	
	<ul style="list-style-type: none"> <li>15 reproduktorů, 15kanálový zesilovač třídy D o výkonu 1410 W;</li> <li><b>Quantum Logic 7.1 Surround Sound®</b> – technologie prostorové transformace zvuku se 4 režimy: Concert Hall, Studio, Individual Stage a Jazz Club;</li> <li><b>Výškové reproduktory B&amp;W s technologií Double Doom Nautilus™</b> vč. speciálního výškového reproduktoru <b>On Top</b> – umístěného vpředu uprostřed pro směrovou minimalizaci odrazů a čistotu detailů;</li> <li><b>Nové B&amp;W středopásmové reproduktory s membránou Continuum™</b> pro zcela přirozený a více otevřený zvukový projev;</li> </ul>	71 800 Kč						○	○	○	○						○	○
	<ul style="list-style-type: none"> <li>Basové reproduktory s membránou zpevněnou uhlíkovými vlákny, <b>basový subwoofer Fresh Air™ s membránou Mica</b> a neodymovým magnetem;</li> <li>Aut. optimalizace kvality a hlasové úrovně zvuku pro všechny sedadla a kompenzace hluku vozidla <b>Dirac Unison®</b>;</li> <li>Možnost <b>sdílení internetového připojení přes Wi-Fi/ Bluetooth (Tethering)</b> vašeho mobilního telefonu s vozem;</li> <li>Internetové rádio a aplikace, HF Bluetooth, Audio Streaming</li> </ul>	93 300 Kč			○	○	○							○	○			
<b>613</b>	<b>Komunikační rozhraní v češtině</b>	0 Kč	○	○	○	○	○	○	○	○	○	○	○	○	○	○	○	

s = standard

○ = volitelná opce

## AUDIOSYSTÉMY A MULTIMÉDIA

		ESSENTIAL	CORE	PLUS bright	PLUS dark	PLUS Black Edition	ULTRA bright	ULTRA dark	ULTRA Black Edition	Polestar Engineered	ESSENTIAL	CORE	PLUS dark	PLUS Black Edition	ULTRA dark	ULTRA Black Edition
		T2	T7	T3	TR	TD	T8	TA	TE	P5	12	17	R5	R9	RA	RE
kód	cena	PLUG-IN HYBRID									MILD HYBRID					
<b>1033</b>	<p><b>Premium audiosystém Harman/Kardon</b> 14 reproduktorů, 12kanálový zesilovač třídy D o výkonu 600 W, <b>Quantum Logic Surround Sound®</b> – technologie prostorové transformace zvuku, aut. optimalizace kvality a hlasové úrovně zvuku pro všechny sedadla a kompenzace hluku vozidla <b>Dirac Unison®</b>.</p> <p>Reproduktory Harman Kardon – umístění: <b>palubní deska:</b> širokopásmový reproduktor; <b>v každých z obou předních dveří:</b> výškový, středopásmový a basový reproduktor; <b>v každých z obou zadních dveří:</b> výškový a basový reproduktor; <b>v každém z obou zadních D-sloupků:</b> širokopásmový reproduktor; <b>levý zadní podběh kola:</b> basový Subwoofer Fresh Air™; sdílení přes Wi-Fi/Bluetooth – datové párování s chytrým telefonem, internetové rádio a aplikace, USB vstup vpředu, HF Bluetooth, Audio Streaming</p>	22 900 Kč	○	○	○	○	s	s	s	s	○	○	○	○	s	s
<b>900215</b>	<b>Komunikační rozhraní v angličtině</b>	0 Kč	○	○	○	○	○	○	○	○	○	○	○	○	○	○

**s** = standard      ○ = volitelná opce      ● = 100% opce (standardní výbava specificky pro český trh)  
**P** = dostupné pouze v balení opcí - viz sekce balení

## BEZPEČNOST

			ESSENTIAL	CORE	PLUS bright	PLUS dark	PLUS Black Edition	ULTRA bright	ULTRA dark	ULTRA Black Edition	Polestar Engineered	ESSENTIAL	CORE	PLUS dark	PLUS Black Edition	ULTRA dark	ULTRA Black Edition
			T2	T7	T3	TR	TD	T8	TA	TE	P5	12	17	R5	R9	RA	RE
kód	cena		PLUG-IN HYBRID									MILD HYBRID					
<b>132</b>	<b>Sada pro asistenci řidiče Driver Assistance</b>																
	<ul style="list-style-type: none"> <li><b>Zahrnuje adaptivní tempomat ACC</b> vč. asistenta pro jízdu v kolonách a <b>Pilot Assist</b> poslední generace;</li> <li>Pilot Assist je aktivní a aut. udržuje rychlost do 130 km/h, při jízdě v koloně i odstup od vozidla před sebou, přičemž jemnými zásahy do řízení udržuje vůz ve střední části jízdního pruhu; využívá <b>adaptivní funkce ve spojení s mapovými podklady</b> pro vyšší efektivitu, přesnější vedení v jízdním pruhu a jeho lepší dostupnost;</li> <li><b>Asistent nouzového zastavení</b> (Emergency Stop Assist) v situaci, kdy řidič nereaguje na upozornění, že nemá ruce na volantu, je v první fázi řidič upozorněn vizuální, akustickou a haptickou výstrahou. Pokud na tato varování nereaguje, systém začne v daném jízdním pruhu brzdit až do úplného zastavení</li> </ul>	-	P	P	P	P	P	s	s	s	s	P	P	P	P	s	s
<b>140</b>	<b>Volvo Guard Alarm se senzorem náklonu a pohybu</b>	14 200 Kč	○	○	○	○	○	○	○	○	○	○	○	○	○	○	○
<b>236</b>	<b>Laminovaná skla všech oken</b>	26 000 Kč						○	○	○	○					○	○

**s** = standard      ○ = volitelná opce      ● = 100% opce (standardní výbava specificky pro český trh)

**P** = dostupné pouze v balení opcí - viz sekce balení

## BEZPEČNOST

		ESSENTIAL	CORE	PLUS bright	PLUS dark	PLUS Black Edition	ULTRA bright	ULTRA dark	ULTRA Black Edition	Polestar Engineered	ESSENTIAL	CORE	PLUS dark	PLUS Black Edition	ULTRA dark	ULTRA Black Edition	
		T2	T7	T3	TR	TD	T8	TA	TE	P5	12	17	R5	R9	RA	RE	
kód	cena	PLUG-IN HYBRID									MILD HYBRID						
<b>603</b>	<p><b>Sada pro pozornost řidiče Driver Awareness</b></p> <ul style="list-style-type: none"> <li><b>Zahrnuje Informační systém monitorující mrtvý úhel s podporou řízení</b> (BLIS®, Blind Spot Information System with Steer Assist). Na vozidla přibližující se zezadu upozorní Informační systém monitorující mrtvý úhel řidiče vizuálně – svítící, posléze i blikající kontrolkou ve vnějším zrcátku na příslušné straně. Systém sleduje dění až 30 m do stran a za vozidlo až na vzdálenost 70 m. Obsahuje prvek přímé podpory řidiče, která vás jemným zásahem do řízení vrátí zpět do vašeho jízdního pruhu, jestliže na světelnou výstrahu systému nezareagujete a začnete vybočovat do dráhy vozidla přijíždějícího zezadu.</li> <li><b>Systém varování před křížením cesty jiným vozidlem během couvání, s podporou brzdění</b> (Cross Traffic Alert with Brake Support). Ten Vás upozorní na přibližující se vozidla, cyklisty nebo chodce při couvání ven z parkovacího místa. Na případné nebezpečí je řidič upozorněn akustickou výstrahou z reproduktoru na straně překážky, stejně tak i vizuálně – varováním zobrazeným na středovém displeji. Jestliže bude řidič i přes výstrahy pokračovat v couvání a vznikne bezprostřední nebezpečí srážky, vůz automaticky zabrzdí.</li> <li><b>Varování před kolizí zezadu a její zmírnění</b> (Rear Collision Warning &amp; Mitigation). Pokud systém vyhodnotí, že hrozí kolize od zezadu se blížícího vozu – s cílem připoutat pozornost jeho řidiče – se směrová / výstražná světla rozblíknou rychleji, než běžně. Pokud systém vypočítá, že k nárazu zezadu dojde, těsně před kolizí napne tzv. reverzibilní elektrické předpínače bezpečnostních pásů. Pokud vozidlo již stojí, systém také aktivuje automatické brzdění plnou silou.</li> </ul>	-	P	P	P	P	P	s	s	s	s	P	P	P	P	s	s

s = standard

○ = volitelná opce

● = 100% opce (standardní výbava specificky pro český trh)

P = dostupné pouze v balení opcí - viz sekce balení

## VNITŘNÍ VOLITELNÁ VÝBAVA

			ESSENTIAL	CORE	PLUS bright	PLUS dark	PLUS Black Edition	ULTRA bright	ULTRA dark	ULTRA Black Edition	Polestar Engineered	ESSENTIAL	CORE	PLUS dark	PLUS Black Edition	ULTRA dark	ULTRA Black Edition	
			T2	T7	T3	TR	TD	T8	TA	TE	P5	12	17	R5	R9	RA	RE	
kód	cena	PLUG-IN HYBRID										MILD HYBRID						
<b>10</b>	<b>Elektricky nastavitelné sedadlo spolujezdce</b>	-		P	s	s	s	s	s	s	s			P	s	s	s	s
<b>11</b>	<b>Vyhřívaná přední sedadla</b>	-	P	P	P	P	P	P	P	P	s	P	P	P	P	P	P	P
<b>47</b>	<b>Elektricky nastavitelné sedadlo řidiče s pamětí pro vnější zpětná zrcátka a sedadlo</b>	-		P	s	s	s	s	s	s	s			P	s	s	s	s
<b>117</b>	<b>Grafický head-up displej</b> (nelze s opcí 871)	31 500 Kč			○	○	○	s	s	s	s				○	○	s	s
<b>212</b>	<b>Elektricky nastavitelná bederní opěrka s možností nastavení ve 4 směrech, přední sedadla</b>	-		P	s	s	s	s	s	s	s			P	s	s	s	s
<b>322</b>	<b>Dvoustupňové integrované dětské podsedy na krajních zadních sedadlech</b> (nelze v kombinaci s opcí 752; pro PLUS a ULTRA je zaměnitelná za opcí 752)	7 300 Kč -	○	○								○	○					
<b>384</b>	<b>Masážní funkce pro opěradla předních sedadel</b> (pouze s čalouněním xCxO)	18 100 Kč						○	○	○							○	○
<b>385</b>	<b>Funkce paměti pozice elektricky nastavitelného sedadla spolujezdce</b>	-		P	s	s	s	s	s	s	s			P	s	s	s	s
<b>752</b>	<b>Vyhřívaná zadní sedadla</b> (nelze s opcí 322)	-	P	P	P	P	P	P	P	P	P	P	P	P	P	P	P	P
<b>857</b>	<b>Chromované dekorativní lemování bočních oken</b>	5 600 Kč	s	s	s			s				○	s					
<b>879</b>	<b>Komplexní osvětlení vozidla LED diodami</b> zahrnuje základní úroveň + stropní konzoly s bodovým osvětlením vpředu i vzadu, náladové osv. stropu a dveří vpředu a vzadu, dveře a odkládací prostory dveří vpředu a vzadu, nástupní prostor vpředu i vzadu, nohy vpředu i vzadu, držáky nápojů vpředu, palubní deska, provozní osvětlení dveří zavazadlového prostoru	-		P	s	s	s	s	s	s	s			P	s	s	s	s
<b>1101</b>	<b>Prodloužení sedáku</b> (nelze s čalouněním R7D0 a U710)	-		P	s	s	s	s	s	s	s			P	s	s	s	s
<b>900393</b>	<b>Návod k obsluze a servisní knížka v češtině</b>	0 Kč	○	○	○	○	○	○	○	○	○	○	○	○	○	○	○	○

s = standard    ○ = volitelná opce    ● = 100% opce (standardní výbava specificky pro český trh)  
P = dostupné pouze v balení opcí - viz sekce balení



## VNĚJŠÍ VOLITELNÁ VÝBAVA

			ESSENTIAL	CORE	PLUS bright	PLUS dark	PLUS Black Edition	ULTRA bright	ULTRA dark	ULTRA Black Edition	Polestar Engineered	ESSENTIAL	CORE	PLUS dark	PLUS Black Edition	ULTRA dark	ULTRA Black Edition
			T2	T7	T3	TR	TD	T8	TA	TE	P5	12	17	R5	R9	RA	RE
kód		cena	PLUG-IN HYBRID									MILD HYBRID					
16	Přední LED mlhová světa s bočním přisvětlením pro zatáčení	-											P	P	P	s	s
30	Panoramatické střešní okno, vpředu el. otevíratelné	40 200 Kč	s	s	s	s	s	s	s	s	s			○	○	s	s
65	Vysokotlaké ostřikovače světlometů	-		P	P	P	P	s	s	s	s		P	P	P	s	s
139	Kamery parkovacího asistenta s výhledem 360° do okolí	17 000 Kč		○	○	○	○	○	○	○	○		○	○	○	○	○
165	Náhradní dojezdové kolo 125/80 R18 vč. heveru	4 100 Kč										○	○	○	○	○	○
179	Tónovaná zadní okna (od B-sloupku; pro Essential pouze s opcí 857)	11 800 Kč	○	○	○	○	○	○	○	○	○	○	○	○	○	○	○
645	Kompletní LED světlometry s ABL, AHB2 + světa pro denní svícení (LED DRL); adaptivní fce vystínění vozidel; natáčivá světa vč. funkce aktivního přisvětlení pro zatáčení a aut. přepínání dálkových světel	-		P	P	P	P	s	s	s	s		P	P	P	s	s
691	Přední parkovací asistent	10 700 Kč	○	s	s	s	s	s	s	s	s	○	s	s	s	s	s
871	Vyhřívané čelní sklo (nelze s opcí 117)	6 300 Kč		○	○	○	○						○	○	○		
1000	Systém vzduchového odpružení pro všechna 4 kola + aktivní podvozek (Four-C)	63 800 Kč			○	○	○	○	○	○				○	○	○	○
1065	Celoroční pneumatiky (AST) pro 19" kola, pneumatiky 235/55	7 800 Kč	○	○	○	○						○	○	○			

s = standard    ○ = volitelná opce    ● = 100% opce (standardní výbava specificky pro český trh)  
P = dostupné pouze v balení opcí - viz sekce pakety





## BARVY

			ESSENTIAL	CORE	PLUS bright	PLUS dark	PLUS Black Edition	ULTRA bright	ULTRA dark	ULTRA Black Edition	Polestar Engineered	ESSENTIAL	CORE	PLUS dark	PLUS Black Edition	ULTRA dark	ULTRA Black Edition	
			T2	T7	T3	TR	TD	T8	TA	TE	P5	12	17	R5	R9	RA	RE	
kód	cena		PLUG-IN HYBRID									MILD HYBRID						
<b>METALICKÉ</b>																		
717	černá Onyx Black Metallic	25 000 Kč	<input type="radio"/>	<input type="radio"/>	<input type="radio"/>	<input type="radio"/>	<input type="radio"/>	<input type="radio"/>	<input type="radio"/>	<input type="radio"/>	<input type="radio"/>	<input type="radio"/>	<input type="radio"/>	<input type="radio"/>	<input type="radio"/>	<input type="radio"/>	<input type="radio"/>	<input type="radio"/>
		0 Kč	<input type="radio"/>	<input type="radio"/>	<input type="radio"/>	<input type="radio"/>	<input type="radio"/>	<input type="radio"/>	<input type="radio"/>	<input type="radio"/>	<input type="radio"/>	<input type="radio"/>	<input type="radio"/>	<input type="radio"/>	<input type="radio"/>	<input type="radio"/>	<input type="radio"/>	<input type="radio"/>
723	tmavě modrá Denim Blue Metallic	25 000 Kč	<input type="radio"/>	<input type="radio"/>	<input type="radio"/>	<input type="radio"/>	<input type="radio"/>	<input type="radio"/>	<input type="radio"/>	<input type="radio"/>	<input type="radio"/>	<input type="radio"/>	<input type="radio"/>	<input type="radio"/>	<input type="radio"/>	<input type="radio"/>	<input type="radio"/>	<input type="radio"/>
725 <sup>1</sup>	červená Fusion Red Metallic	25 000 Kč	<input type="radio"/>	<input type="radio"/>	<input type="radio"/>	<input type="radio"/>	<input type="radio"/>	<input type="radio"/>	<input type="radio"/>	<input type="radio"/>	<input type="radio"/>	<input type="radio"/>	<input type="radio"/>	<input type="radio"/>	<input type="radio"/>	<input type="radio"/>	<input type="radio"/>	<input type="radio"/>
731	platinově šedá Platinum Grey Metallic	25 000 Kč	<input type="radio"/>	<input type="radio"/>	<input type="radio"/>	<input type="radio"/>	<input type="radio"/>	<input type="radio"/>	<input type="radio"/>	<input type="radio"/>	<input type="radio"/>	<input type="radio"/>	<input type="radio"/>	<input type="radio"/>	<input type="radio"/>	<input type="radio"/>	<input type="radio"/>	<input type="radio"/>
735	sytě stříbrná Silver Dawn Metallic	25 000 Kč	<input type="radio"/>	<input type="radio"/>	<input type="radio"/>	<input type="radio"/>	<input type="radio"/>	<input type="radio"/>	<input type="radio"/>	<input type="radio"/>	<input type="radio"/>	<input type="radio"/>	<input type="radio"/>	<input type="radio"/>	<input type="radio"/>	<input type="radio"/>	<input type="radio"/>	<input type="radio"/>
736	zlatavě stříbrná Bright Dusk Metallic	25 000 Kč	<input type="radio"/>	<input type="radio"/>	<input type="radio"/>	<input type="radio"/>	<input type="radio"/>	<input type="radio"/>	<input type="radio"/>	<input type="radio"/>	<input type="radio"/>	<input type="radio"/>	<input type="radio"/>	<input type="radio"/>	<input type="radio"/>	<input type="radio"/>	<input type="radio"/>	<input type="radio"/>
740	šedá Vapour Grey Metallic	0 Kč	<input type="radio"/>	<input type="radio"/>	<input type="radio"/>	<input type="radio"/>	<input type="radio"/>	<input type="radio"/>	<input type="radio"/>	<input type="radio"/>	<input type="radio"/>	<input type="radio"/>	<input type="radio"/>	<input type="radio"/>	<input type="radio"/>	<input type="radio"/>	<input type="radio"/>	<input type="radio"/>
<b>UNIKÁTNÍ METALICKÉ</b>																		
707	bílá <b>Inscription</b> Crystal White Pearl	25 000 Kč	<input type="radio"/>	<input type="radio"/>	<input type="radio"/>	<input type="radio"/>	<input type="radio"/>	<input type="radio"/>	<input type="radio"/>	<input type="radio"/>	<input type="radio"/>	<input type="radio"/>	<input type="radio"/>	<input type="radio"/>	<input type="radio"/>	<input type="radio"/>	<input type="radio"/>	<input type="radio"/>





<sup>1</sup>barvu 725 nelze v kombinaci s čalouněním RC20

Tyto vzorky barev jsou pouze ilustrativní. Pro bližší informace si vyžádejte vzorník barev u Vašeho autorizovaného dealera Volvo.

## KOLA

		PLUG-IN HYBRID											MILD HYBRID					
		ESSENTIAL	CORE	PLUS bright	PLUS dark	PLUS Black Edition	ULTRA bright	ULTRA dark	ULTRA Black Edition	Polestar Engineered	ESSENTIAL	CORE	PLUS dark	PLUS Black Edition	ULTRA dark	ULTRA Black Edition		
		T2	T7	T3	TR	TD	T8	TA	TE	P5	12	17	R5	R9	RA	RE		
kód	Kola z lehké slitiny	cena																
<b>18"</b>																		
	18" kola z lehké slitiny, 5 paprsků s výbrusy, stříbrná Silver, pneumatiky 235/60											s	s					
1098	18" kola z lehké slitiny, 5 dvojitých paprsků s výbrusy v provedení Diamond Cut, černá Black, pneumatiky 235/60																	
<b>19"</b>																		
1261	19" kola z lehké slitiny, 5 dvojitých paprsků s výbrusy v provedení Diamond Cut, černá Black, pneumatiky 235/55																	
22 100 Kč		o	o	s	s													
1265	19" kola z lehké slitiny, 5 paprsků ve tvaru V s výbrusy v provedení Diamond Cut, černá Black, pneumatiky 235/55																	
26 200 Kč											o	o	s					



## KOLA

kód	Kola z lehké slitiny	cena	PLUG-IN HYBRID										MILD HYBRID					
			T2	T7	T3	TR	TD	T8	TA	TE	P5	ESSENTIAL	CORE	PLUS dark	PLUS Black Edition	ULTRA dark	ULTRA Black Edition	
<b>20"</b>																		
1186	20" kola z lehké slitiny, 5 multi paprsků s výbrusy v provedení Diamond Cut, černá Black, pneumatiky 255/45	22 100 Kč																
		0 Kč																
1252	20" kola z lehké slitiny, 6 paprsků s výbrusy v provedení Diamond Cut, černá Black, pneumatiky 255/45	44 100 Kč																
		22 100 Kč																
		0 Kč																
1264	20" kola z lehké slitiny, 5 paprsků ve tvaru Y s výbrusy v provedení Diamond Cut, černá Black, pneumatiky 255/45	48 200 Kč																
		22 100 Kč																
		0 Kč																
<b>21"</b>																		
	21" odlehčená kovaná kola Polestar Engineered, 5 rozdvojených paprsků Y, černá Black v provedení CNC strojního obrábění, pneumatiky 255/40	0 Kč																
	21" kola z lehké slitiny, 5 dvojitého paprsků s výbrusy v provedení Diamond Cut, unikátní černá Black, pneumatiky 255/40	0 Kč																

## KOLA

		ESSENTIAL CORE PLUS bright PLUS dark PLUS Black Edition ULTRA bright ULTRA dark ULTRA Black Edition Polestar Engineered										ESSENTIAL CORE PLUS dark PLUS Black Edition ULTRA dark ULTRA Black Edition				
		T2	T7	T3	TR	TD	T8	TA	TE	P5	12	17	R5	R9	RA	RE
kód	Kola z lehké slitiny	PLUG-IN HYBRID										MILD HYBRID				
<b>21"</b>																
1187	21" kola z lehké slitiny, 5 dvojitých paprsků s výbrusy v provedení Diamond Cut, černá Black, pneumatiky 255/40															
1203	21" kola z lehké slitiny, 5 paprsků ve tvaru V s výbrusy v provedení Diamond Cut, černá Black, pneumatiky 255/40															
<b>22"</b>																
1152	22" odlehčená kovaná kola Polestar Engineered, 5 rozdvojených paprsků Y, černá Black v provedení CNC strojního obrábění, pneumatiky 265/35															
800143	22" kola RUGGED z lehké slitiny, 5 dvojitých paprsků s výbrusy v provedení Diamond Cut, černá Matt Black, pneumatiky 265/35															

## ČALOUNĚNÍ A INTERIÉR



		ESSENTIAL	CORE	PLUS bright	PLUS dark	PLUS Black Edition	ULTRA bright	ULTRA dark	ULTRA Black Edition	Polestar Engineered	ESSENTIAL	CORE	PLUS dark	PLUS Black Edition	ULTRA dark	ULTRA Black Edition	
kód	Barva čalounění sedadel / Barva interiéru	cena	T2	T7	T3	TR	TD	T8	TA	TE	P5	12	17	R5	R9	RA	RE
			PLUG-IN HYBRID								MILD HYBRID						
<b>koncepty interiérů ESSENTIAL &amp; CORE</b>																	
<b>Textil/Vinyl City Weave - sedadla Comfort</b>																	
R7D0	Čalounění sedadel: <i>tmavý vzor Káro Charcoal</i> Čalounění interiéru: <i>černá Charcoal</i> Čalounění stropu / koberce: <i>světlá Blond / černá Charcoal</i> Dekorativní obložení interiéru: <i>hliníkové Iron Ore</i>	0 Kč	s	s								s	s				
U710	Čalounění sedadel: <i>světlý vzor Káro Blond</i> Čalounění interiéru: <i>světlá Blond</i> Čalounění stropu / koberce: <i>světlá Blond / černá Charcoal</i> Dekorativní obložení interiéru: <i>hliníkové Iron Ore</i>	0 Kč	o	o								o	o				

## ČALOUNĚNÍ A INTERIÉR

kód	Barva čalounění sedadel / Barva interiéru	cena	ESSENTIAL	CORE	PLUS bright	PLUS dark	PLUS Black Edition	ULTRA bright	ULTRA dark	ULTRA Black Edition	Polestar Engineered	ESSENTIAL	CORE	PLUS dark	PLUS Black Edition	ULTRA dark	ULTRA Black Edition
			T2	T7	T3	TR	TD	T8	TA	TE	P5	12	17	R5	R9	RA	RE
PLUG-IN HYBRID												MILD HYBRID					

### koncepty interiérů ESSENTIAL & CORE

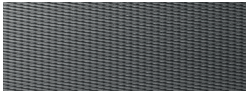
#### Kůže Moritz - sedadla Comfort

RA00	Čalounění sedadel: <i>černá Charcoal</i> Čalounění interiéru: <i>černá Charcoal</i> Čalounění stropu / koberce: <i>světlá Blond / černá Charcoal</i> Dekoratивní obložení interiéru: <i>kovové Metal Mesh</i>	41 600 Kč	<input type="radio"/>	<input type="radio"/>								<input type="radio"/>	<input type="radio"/>					
UA00	Čalounění sedadel: <i>bílá Blond</i> Čalounění interiéru: <i>světlá Blond</i> Čalounění stropu / koberce: <i>světlá Blond / černá Charcoal</i> Dekoratивní obložení interiéru: <i>dřevěné Drift wood</i>	45 400 Kč	<input type="radio"/>	<input type="radio"/>								<input type="radio"/>	<input type="radio"/>					





## ČALOUNĚNÍ A INTERIÉR

		ESSENTIAL	CORE	PLUS bright	PLUS dark	PLUS Black Edition	ULTRA bright	ULTRA dark	ULTRA Black Edition	Polestar Engineered	ESSENTIAL	CORE	PLUS dark	PLUS Black Edition	ULTRA dark	ULTRA Black Edition	
kód	Barva čalounění sedadel / Barva interiéru	cena	T2	T7	T3	TR	TD	T8	TA	TE	P5	12	17	R5	R9	RA	RE
PLUG-IN HYBRID											MILD HYBRID						

### koncepty interiérů PLUS & ULTRA

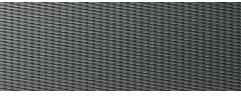
#### Kůže Moritz - sedadla Comfort

RA00	Čalounění sedadel: <i>černá Charcoal</i> Čalounění interiéru: <i>černá Charcoal</i> Čalounění stropu / koberce: <i>světlá Blond / černá Charcoal</i> Dekorativní obložení interiéru: <i>kovové Metal Mesh</i>	0 Kč																
UA00	Čalounění sedadel: <i>bílá Blond</i> Čalounění interiéru: <i>světlá Blond</i> Čalounění stropu / koberce: <i>světlá Blond / černá Charcoal</i> Dekorativní obložení interiéru: <i>dřevěné Drift wood</i>	0 Kč																

## ČALOUNĚNÍ A INTERIÉR

kód	Barva čalounění sedadel / Barva interiéru	cena	ESSENTIAL	CORE	PLUS bright	PLUS dark	PLUS Black Edition	ULTRA bright	ULTRA dark	ULTRA Black Edition	Polestar Engineered	ESSENTIAL	CORE	PLUS dark	PLUS Black Edition	ULTRA dark	ULTRA Black Edition
			T2	T7	T3	TR	TD	T8	TA	TE	P5	12	17	R5	R9	RA	RE
			PLUG-IN HYBRID									MILD HYBRID					



### koncepty interiérů PLUS & ULTRA

#### Jemná kůže Nappa Agnes, s odvětráváním pro přední sedadla - sedadla Comfort

RC00	Čalounění sedadel: <b>černá Charcoal</b>	53 700 Kč																
	Čalounění interiéru: <b>černá Charcoal</b>		<input type="radio"/>	<input type="radio"/>	<input type="radio"/>	<input type="radio"/>					<input type="radio"/>	<input type="radio"/>						
	Čalounění stropu / koberce: <b>světlá Blond / černá Charcoal</b>																	
	Dekorativní obložení interiéru: <b>dřevěné Drift wood</b>	43 400 Kč																
	Dekorativní obložení interiéru: <b>kovové Metal Mesh</b> (pouze pro Black Edition)		<input type="radio"/>	<input type="radio"/>	<input type="radio"/>	<input type="radio"/>					<input type="radio"/>	<input type="radio"/>						
RC20 <sup>1</sup>	Čalounění sedadel: <b>světle hnědá Amber</b>	53 700 Kč																
	Čalounění interiéru: <b>černá Charcoal</b>		<input type="radio"/>	<input type="radio"/>	<input type="radio"/>	<input type="radio"/>					<input type="radio"/>	<input type="radio"/>						
	Čalounění stropu / koberce: <b>černá Charcoal / černá Charcoal</b>																	
	Dekorativní obložení interiéru: <b>dřevěné Linear Lime</b>																	
UC00	Čalounění sedadel: <b>bílá Blond</b>	53 700 Kč																
	Čalounění interiéru: <b>světlá Blond</b>		<input type="radio"/>	<input type="radio"/>	<input type="radio"/>	<input type="radio"/>					<input type="radio"/>	<input type="radio"/>						
	Čalounění stropu / koberce: <b>světlá Blond / černá Charcoal</b>																	
	Dekorativní obložení interiéru: <b>dřevěné Drift wood</b>																	

<sup>1</sup>Kožené čalounění RC20 nelze v kombinaci s barvou 725.

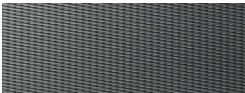
## ČALOUNĚNÍ A INTERIÉR

			ESSENTIAL	CORE	PLUS bright	PLUS dark	PLUS Black Edition	ULTRA bright	ULTRA dark	ULTRA Black Edition	Polestar Engineered	ESSENTIAL	CORE	PLUS dark	PLUS Black Edition	ULTRA dark	ULTRA Black Edition	
kód	Barva čalounění sedadel / Barva interiéru	cena	T2	T7	T3	TR	TD	T8	TA	TE	P5	12	17	R5	R9	RA	RE	
PLUG-IN HYBRID												MILD HYBRID						
<b>koncepty interiérů PLUS &amp; ULTRA</b>																		
<b>Jemná kůže Nappa Agnes / Open grid perforovaný textil; sportovní sedadla Contour</b>																		
RGOR	Čalounění sedadel: <i>černá Charcoal</i> Čalounění interiéru: <i>černá Charcoal</i> Čalounění stropu / koberce: <i>černá Charcoal / černá Charcoal</i> <i>(bezpečnostní pásy zlatá Gold - pouze pro Polestar Eng.)</i> Dekoratивní obložení interiéru: <i>kovové Metal Mesh</i>	10 300 Kč																
<b>Tailored Wool Blend - střížní vlna / recyklovaný polyester - sedadla Contour</b>																		
R471	Čalounění sedadel: <i>světle šedá Midnight Zinc</i> Čalounění interiéru: <i>černá Charcoal</i> Čalounění stropu / koberce: <i>černá Charcoal / černá Charcoal</i> Dekoratивní obložení interiéru: <i>dřevěné Drift wood</i>	37 800 Kč																

## OBLOŽENÍ, VOLANTY, ŘADICÍ PÁKY

			ESSENTIAL	CORE	PLUS bright	PLUS dark	PLUS Black Edition	ULTRA bright	ULTRA dark	ULTRA Black Edition	Polestar Engineered	ESSENTIAL	CORE	PLUS dark	PLUS Black Edition	ULTRA dark	ULTRA Black Edition
			T2	T7	T3	TR	TD	T8	TA	TE	P5	12	17	R5	R9	RA	RE
kód	Obložení	cena	PLUG-IN HYBRID									MILD HYBRID					
	<b>Dekoratивní obložení interiéru z rozbrušovaného hliníku</b> <b>Iron Ore</b> (Ize kombinovat pouze s čalouněním R7D0 a U710)	0 Kč	s	s								s	s				
	<b>Dekoratивní dřevěné obložení interiéru Linear Lime</b> (Ize kombinovat pouze s čalouněním RC20)	0 Kč			o	o		o	o					o		o	
	<b>Dekoratивní dřevěné obložení interiéru Drift Wood</b> (Ize kombinovat pouze s čalouněním UA00,RC00, UC00 a R471)	0 Kč	o	o	o	o		o	o			o	o	o		o	
	<b>Dekoratивní kovové obložení interiéru Metal Mesh</b> (Ize kombinovat pouze s čalouněním RA00 a RG0R)	0 Kč	o	o	s	s	s	s	s	s	s	o	o	s	s	s	s

## OBLOŽENÍ, VOLANTY, ŘADICÍ PÁKY

			ESSENTIAL	CORE	PLUS bright	PLUS dark	PLUS Black Edition	ULTRA bright	ULTRA dark	ULTRA Black Edition	Polestar Engineered	ESSENTIAL	CORE	PLUS dark	PLUS Black Edition	ULTRA dark	ULTRA Black Edition
			T2	T7	T3	TR	TD	T8	TA	TE	P5	12	17	R5	R9	RA	RE
kód	Volanty	cena	PLUG-IN HYBRID									MILD HYBRID					
	<b>3ramenný volant v provedení Tailored, čalouněný bez použití kůže s Uni Deco lemováním</b> (ovladače v tmavém provedení Charcoal) (pouze v kombinaci s čalouněním RA00, R7D0 a U710)	0 Kč	s	s								s	s				
	<b>3ramenný volant v provedení Tailored, čalouněný bez použití kůže s Uni Deco lemováním</b> (ovladače v leskle černém provedení Piano Black) (pouze v kombinaci s čalouněním RA00, RC00, RC20 a R471)	0 Kč			s	s		s	s					s		s	
	<b>3ramenný kožený volant v provedení Tailored s Uni Deco lemováním</b> (ovladače v leskle černém provedení Piano Black) (pouze v kombinaci s čalouněním UA00 a UC00)	0 Kč	o	o	o	o		o	o			o	o	o		o	



## OBLOŽENÍ, VOLANTY, ŘADICÍ PÁKY

			ESSENTIAL	CORE	PLUS bright	PLUS dark	PLUS Black Edition	ULTRA bright	ULTRA dark	ULTRA Black Edition	Polestar Engineered	ESSENTIAL	CORE	PLUS dark	PLUS Black Edition	ULTRA dark	ULTRA Black Edition
			T2	T7	T3	TR	TD	T8	TA	TE	P5	12	17	R5	R9	RA	RE
kód	Volanty	cena	PLUG-IN HYBRID									MILD HYBRID					
	<b>3ramenný sportovní volant Tailored Sport s prošíáním, čalouněný bez použití kůže s Uni Deco lemováním</b> (ovladače v leskle černém provedení Piano Black) (pouze v kombinaci s čalouněním RGOR)	0 Kč			○	○	s	○	○	s	s			○	s	○	s
869	<b>Vyhřívaný volant</b>	-	P	P	P	P	P	P	P	P	s	P	P	P	P	P	P



**P** = dostupné pouze v balení opcí - viz sekce balení

## OBLOŽENÍ, VOLANTY, ŘADICÍ PÁKY

			ESSENTIAL	CORE	PLUS bright	PLUS dark	PLUS Black Edition	ULTRA bright	ULTRA dark	ULTRA Black Edition	Polestar Engineered	ESSENTIAL	CORE	PLUS dark	PLUS Black Edition	ULTRA dark	ULTRA Black Edition
			T2	T7	T3	TR	TD	T8	TA	TE	P5	12	17	R5	R9	RA	RE
kód	Řadící páky	cena	PLUG-IN HYBRID									MILD HYBRID					
	<b>Nová hlavice řadící páky aut. převodovky el. řazení Shift by Wire, čalouněná bez použití kůže</b> (pouze v kombinaci s čalouněním R7D0, U710, RA00 a UA00)	0 Kč	S	S	S	S		S	S			S	S	S			S
	<b>Křišťálová hlavice řadící páky aut. převodovky el. řazení Shift by Wire v unikátním designu Orrefors</b> (pouze v kombinaci s čalouněním RC00, RC20, UC00, RG0R a R471)	0 Kč			○	○	S	○	○	S	S			○	S	○	S





## ROZMĚRY

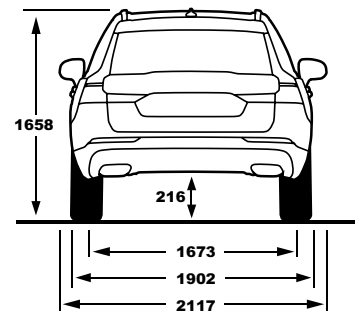
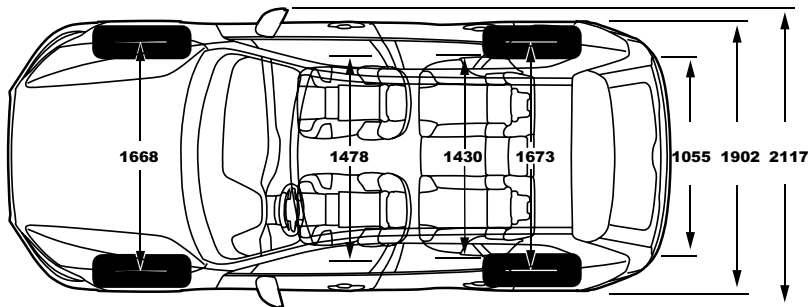
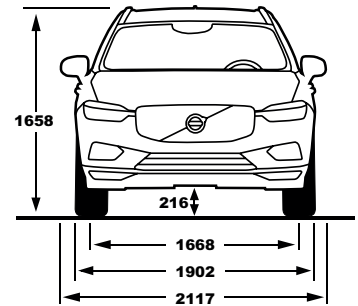
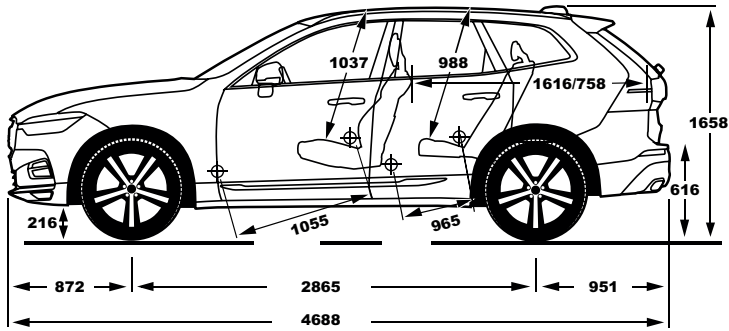

## PRODLOUŽENÁ ZÁRUKA

### VOLVO EXTENDED WARRANTY

Volvo Extended Warranty je prodloužená záruka Volvo a je jistotou v případě nepředvídatelných oprav i po uplynutí standardní dvouleté záruky.

### ZAJIŠTĚNÍ NA DALŠÍ ROKY

Volvo Extended Warranty si můžete sjednat přímo při nákupu vozu, nebo do 30ti dnů od první registrace vozidla, a to na dobu 12, 24 nebo 36 měsíců. Podle typu ji můžete sjednat až do ujetí 200 000 km.

Detailní informace o typu prodloužené záruky a rozsahu krytí, které můžete v případě potřeby využít v rámci celé Evropy najdete v certifikátu o prodloužené záruce a dalších materiálech, které obdržíte společně s novým vozem Volvo.

Volvo Extended Warranty nabízí tyto výhody:

- komplexní ochrana před náklady na opravy poruch nad rámec dvouleté záruky výrobce,
- garantovaná likvidita v případě oprav platí po celé Evropě,
- zvýšení hodnoty vozu,
- nároky plynoucí ze záruky lze přenést na příštího majitele,
- používání originálních dílů Volvo,
- záruka odborného, profesionálně vyškoleného servisního týmu.
- Platnost od 1. 4. 2023 do odvolání.

Délka (max. km)	Ceny s DPH
12měsíční záruka (200 000 km)	<b>14 990 Kč</b>
24měsíční záruka (200 000 km)	<b>27 990 Kč</b>
36měsíční záruka (200 000 km)	<b>42 990 Kč</b>

## SERVISNÍ SMLOUVY PRO NOVÉ VOZY

### Nejjednodušší způsob, jak zachovat hodnotu Vašeho Volva - servisní smlouvy pro nové vozy

Pravidelné servisní prohlídky prováděné autorizovaným partnerem Volvo Car nejenže udrží Váš vůz v bezproblémovém provozním stavu, ale současně zajistí, že si Vaše Volvo uchová co nejvyšší možnou hodnotu. Detailní popis a ceny servisních smluv STANDARD a PREMIUM naleznete zde: <https://www.volvocars.com/cz/l/servisni-smlouvy/nove-vozy/>



## OPTIMALIZACE POLESTAR ENGINEERED

### LEPŠÍ PARAMETRY A ORIGINÁLNÍ ZÁRUKA VOLVO

Polestar Engineered optimalizuje výkon a točivý moment Vašeho vozu Volvo. Vůz je po optimalizaci živější a díky ní si užijete příjemnější pocit z jízdy. V situacích, jako je například předjíždění, je vůz díky optimalizovaným vlastnostem a parametrům bezpečnější. Optimalizace přitom nemá vliv na certifikovanou spotřebu paliva a originální tovární záruka nadále platí v plném rozsahu. Nyní nemusíte riskovat „chiptuning“, abyste si lépe užili jízdu ve svém Volvu.

### SPOTŘEBA PALIVA A ŽIVOTNÍ PROSTŘEDÍ

Vůz Volvo s optimalizovaným výkonem Polestar Engineered má stále stejnou certifikovanou spotřebu paliva jako standardní verze. Toho lze dosáhnout díky efektivnímu tuningu motoru, kdy se výkon zvýší pouze v případě potřeby, například při dlouhých jízdách do kopce, při jízdě s těžkými přívěsy a podobně. To znamená, že se nemění ani vliv vozu na životní prostředí a limity emisí zůstávají zachovány v souladu s certifikovanými údaji.

### LEPŠÍ PARAMETRY A VYŠŠÍ BEZPEČNOST

Vaše Volvo získá vyšší výkon a lepší točivý moment v rozsahu, v jakém motor nejčastěji pracuje. Naši jezdci chtějí vůz optimalizovaný pro závody. Vy chcete vůz optimalizovaný pro běžnou jízdu po cestách a ulicích. Výkonnější motor pod vedením řidiče s dobrým úsudkem zlepší vlastnosti vozu a zvýší pasivní bezpečnost v dopravě. Původní omezovač rychlosti Volvo zůstává beze změny.

### RYCHLÁ A SNADNÁ MONTÁŽ U VAŠEHO PRODEJCE VOLVO

Optimalizaci Polestar Engineered Vám nainstaluje Váš Volvo servis. Tento úkon lze snadno přidat k běžné servisní prohlídce, výměně pneumatik nebo k montáži či úpravě příslušenství Volvo. Podobně jako ostatní originální příslušenství Volvo zvýší i výbava Optimalizace Polestar Engineered při prodeji zůstatkovou hodnotu Vašeho vozu Volvo.

### UPOZORNĚNÍ

Vzhledem k tomu, že Optimalizace Polestar Engineered mění technické a homologační parametry vozu a je Ministerstvem dopravy ČR klasifikován a schválen jako přestavba, vzniká majiteli vozu zákonná povinnost nechat tuto změnu zapsat do Osvědčení o registraci vozu (dále jen ORV), resp. Technického průkazu. Změnu parametrů je možné provést jen u již zaregistrovaného ORV. Náklady spojené se zápisem změn parametrů vozu v registru vozidel nejsou v ceně zahrnuty.

**Pro aktuální dostupnost a více informací navštivte české stránky Optimalizace Polestar Engineered:**

<https://www.volvocars.com/cz>



## VOLVO CAR FINANCIAL SERVICES

### VOLVO CAR FINANCIAL SERVICES

- **Komplexní nabídka** – v závislosti na Vašich osobních nebo podnikatelských potřebách Vám nabídneme úvěr, finanční nebo operativní leasing.
- **Zvýhodněné úrokové sazby** – jsme poskytovateli značkového financování Volvo a jako takoví zvláště dbáme na celkovou výhodnost úrokových sazeb. Navíc u vybraných modelů připravujeme akční nabídky kalkulací, které jsou finančně podporovány přímo dovozcem nových automobilů Volvo, společností Volvo Car Czech Republic s.r.o.
- **Atraktivní pojištění** – v rámci Volvo Car Insurance pro Vás dohodneme příznivé sazby havarijního, zákonného i doplňkového pojištění. Zároveň Vám nabídneme možnost sjednat i tzv. pojištění GAP (Guaranteed Asset Protection), které kryje rozdíl mezi pořizovací cenou a vyplaceným pojistným plněním v případě totální škody nebo krádeže.
- **Jednoduchý administrativní a schvalovací proces** – financování jednoduše vyřídíte s prodejcem Vašeho nového vozidla Volvo přímo v showroomu. U složitějších transakcí pro Vás zajistíme odbornou finanční nebo daňovou konzultaci.
- **Individuální přístup k finančnímu řešení** – zvolte si variantu, která bude odpovídat Vaším finančním možnostem. Nastavte si sami výši akontace a délku splácení a tím si určete výši měsíční splátky za Vaše nové Volvo.
- **Flexibilita** – nabízíme Vám možnost předčasného splacení úvěru a leasingu, což využijete zejména, rozhodnete-li se pro koupi nového vozu Volvo před termínem řádného ukončení smlouvy o financování.
- **VOLVO CAR FINANCIAL SERVICES jsou v České republice poskytovány společností UniCredit Leasing CZ, a.s.**

### ASISTENČNÍ SLUŽBA

- Ne vždy lze důmyslnou konstrukcí automobilu předejít problémům, které Vás mohou při cestování potkat. Ale i v těch situacích se Volvo umí postarat o Vaše bezpečí. Ať už jde o drobnou nepříjemnost, jako je ztráta klíčků od vozu, nebo o vážné problémy související s dopravní nehodou, můžete se spolehnout na naši pomoc. Stačí zavolat službu VOLVO ASISTENT.

Kalkulaci žádejte u svého dealera Volvo nebo v nejbližší pobočce UniCredit Leasing.

#### BRNO

Divadelní 2  
602 00 Brno  
Telefon: 549 529 600  
E-mail:  
brno@unicreditleasing.cz

#### JIHLAVA

Masarykovo náměstí 1222/54  
586 01 Jihlava  
Telefon: 567 128 011-12  
E-mail:  
jihlava@unicreditleasing.cz

#### OLOMOUC

28. října 15  
779 00 Olomouc  
Telefon: 585 227 172  
E-mail:  
olomouc@unicreditleasing.cz

#### PRAHA

Želetavská 1525/1  
140 00 Praha 4  
Telefon: 844 113 355  
E-mail:  
praha@unicreditleasing.cz

#### ČESKÉ BUDĚJOVICE

Nám. Přemysla Otakara II. 123  
370 01 České Budějovice  
Telefon: 387 313 191-2  
E-mail:  
ceskebudejovice@unicreditleasing.cz

#### KARLOVY VARY

Dr. Davida Bechera 1177/26  
360 01 Karlovy Vary  
Telefon: 353 234 566  
E-mail:  
karlovyvary@unicreditleasing.cz

#### OSTRAVA

28. října 3348/65  
702 00 Ostrava – Moravská  
Ostrava  
Telefon: 596 101 230  
E-mail:  
ostrava@unicreditleasing.cz

#### ÚSTÍ NAD LABEM

Mírové nám. 35A  
400 01 Ústí nad Labem  
Telefon: 475 220 274  
E-mail:  
ustinadlabem@unicreditleasing.cz

#### HODONÍN

Brněnská 48, areál ČSAD  
695 01 Hodonín  
Telefon: 518 304 412  
E-mail:  
hodonin@unicreditleasing.cz

#### LIBEREC

Široká 5/28  
460 01 Liberec  
Telefon: 485 106 610  
E-mail:  
liberec@unicreditleasing.cz

#### PLZEŇ

Radobyčická 6,  
301 00 Plzeň  
Telefon: 377 220 205,  
377 220 209-11  
E-mail:  
plzen@unicreditleasing.cz

#### ZLÍN

Potoky 552  
760 01 Zlín  
Telefon: 577 578 111  
E-mail:  
zlin@unicreditleasing.cz

#### HRADEC KRÁLOVÉ

Šimkova 1224  
500 03 Hradec Králové  
Telefon: 495 512 383  
E-mail:  
hradeckralove@unicreditleasing.cz



# Volvo Car Financial Services

---

**VOLVO CAR INSURANCE**

---

**POJISTNÉ BALÍČKY ALLIANZ PRO VAŠE VOLVO**
**POJISTNÝ BALÍČEK „STANDARD“:**

- **Povinné ručení** s limitem pojištění 50 mil. Kč pro škody na majetku a 50 mil. Kč pro škody na zdraví a ušlý zisk
- **Havarijní pojištění s volitelnou spoluúčastí**
  - 10 %, min. 10 000 Kč
  - 5 %, min. 5 000 Kč

Škody způsobené živelní událostí, střetem se zvěří a poškozením zaparkovaného vozidla zvířetem do 100 000 Kč hradíme bez spoluúčasti.
- **Pojištění skel (limit 30 000 Kč)**
- **Domovský servis**, zajištění návratnosti vozidla do značkového servisu
- **Asistenční služby** (rozšířená asistence o odtah do domovského servisu v ČR bez omezení vzdálenosti)
- **Právní poradenství**
  - Limit 0,5 mil. Kč
  - Poskytování právních porad 24 hodin denně 365 dnů v roce (trestní a přestupkové řízení, odebrání řidičského průkazu, koupě a prodej vozidla)

**POJISTNÝ BALÍČEK „PREMIUM“:**
**Balíček „STANDARD“ plus další výhody:**

- **Pojištění GAP** – pojištění na pořizovací cenu vozidla, s krytím spoluúčasti
- **Úrazové pojištění pro celou posádku s limity** – smrt úrazem 100 000 Kč, trvalé následky 200 000 Kč, denní odškodnění 50 Kč
- **Náhradní vozidlo** – na 15 dní s denním limitem 2 000 Kč, zdarma v případě pojistné události

**DOPLŇKOVÁ POJIŠTĚNÍ:**

K jednotlivým balíčkům si klient může navíc sjednat doplňkové pojištění dle vlastních potřeb.

**Pojištění zavazadel** s volitelným limitem

- 15 000 Kč
- 30 000 Kč
- 50 000 Kč
- 100 000 Kč
- Vztahuje se na cestovní zavazadla a věci osobní potřeby včetně elektroniky a sportovního vybavení přepravovaného ve vozidle

**Úrazové pojištění**

- Pojištění všech míst k sezení ve vozidle s volitelnými násobky pojistných částek

**Asistence PLUS**

- Navýšení finančních limitů základní asistence v rámci ČR i zahraničí



Volvo Car  
Insurance

**V O L V O**

**ZÁRUKA:** 24měsíční mezinárodní záruka bez omezení počtu ujetých kilometrů.

Upozornění: Některé z informací obsažených v této brožuře mohou být nesprávné v důsledku změn produktu, ke kterým může dojít po jejím vytištění.

Některé části výbavy zde popsané nebo vyobrazené mohou být nyní k dostání jen za příplatek. Před objednáním si prosím vyžádejte aktuální informace u Vašeho autorizovaného dealera Volvo.

Výrobce si vyhrazuje právo provádět změny cen, barev, materiálů, technických údajů a modelů, a to kdykoliv a bez předchozího oznámení.

**VOLVO**

Volvo Car Czech Republic

Vytištěno na ekologicky zpracovaném papíru 

**Fotografie vozu v tomto materiálu jsou pouze ilustrační.**